

STIHL[®]

STIHL FS 38

Manual de instrucciones
Instruções de serviço



Ⓔ Manual de instrucciones
1 - 35

Ⓕ Instruções de serviço
36 - 70

Índice

Notas relativas a este manual de instrucciones	2
Indicaciones relativas a la seguridad y técnica de trabajo	2
Combinaciones permitidas de herramienta de corte, protector, empuñadura y cinturón de porte	10
Montar el asidero tubular cerrado	11
Acoplar los dispositivos de protección	12
Montar la herramienta de corte	12
Combustible	15
Repostar combustible	16
Arrancar / parar el motor	17
Indicaciones para el servicio	19
Limpiar el filtro de aire	19
Ajustar el carburador	20
Bujía	22
Comportamiento de marcha del motor	23
Guardar la máquina	23
Mantenimiento del cabezal de corte	24
Comprobación y mantenimiento por el distribuidor especializado	28
Instrucciones de mantenimiento y conservación	29
Minimizar el desgaste y evitar daños	31
Componentes importantes	32
Datos técnicos	33
Indicaciones para la reparación	34
Gestión de residuos	34
Declaración de conformidad UE	35

STIHL®

Distinguidos clientes:

Muchas gracias por haber depositado su confianza en un producto de calidad de la empresa STIHL.

Este producto se ha confeccionado con modernos procedimientos de fabricación y amplias medidas para afianzar la calidad. Procuramos hacer todo lo posible para que usted esté satisfecho con este producto y pueda trabajar con él sin problemas.

En el caso de que tenga usted alguna pregunta sobre este producto, diríjase a su distribuidor STIHL o directamente a nuestra empresa de distribución.

Atentamente



Dr. Nikolas Stihl

Este manual de instrucciones está protegido por derechos de autor. Nos reservamos todos los derechos, especialmente el derecho a la reproducción, traducción y elaboración con sistemas electrónicos.

Notas relativas a este manual de instrucciones

Símbolos gráficos

Los símbolos gráficos existentes en la máquina están explicados en este manual de instrucciones.

En función de la máquina y el equipamiento, pueden existir los siguientes símbolos gráficos en la máquina.



Depósito de combustible; mezcla de combustible compuesta por gasolina y aceite de motor

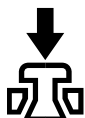

Accionar la válvula de descompresión



Bomba manual de combustible

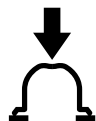

Accionar la bomba manual de combustible

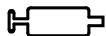

Tubo de grasa



Conducción del aire de admisión: servicio de verano



Conducción del aire de admisión: servicio de invierno



Calefacción de empuñadura

Marcación de párrafos de texto



ADVERTENCIA

Advertencia de peligro de accidente y riesgo de lesiones para personas y de daños materiales graves.



INDICACIÓN

Advertencia de daños de la máquina o de diferentes componentes.

Perfeccionamiento técnico

STIHL trabaja permanentemente en el perfeccionamiento de todas las máquinas y dispositivos; por ello, nos reservamos los derechos relativos a las modificaciones del volumen de suministro en la forma, técnica y equipamiento.

De los datos e ilustraciones de este manual de instrucciones no se pueden deducir por lo tanto derechos a reclamar.

Indicaciones relativas a la seguridad y técnica de trabajo



Se han de tomar medidas de seguridad especiales al trabajar en esta máquina a motor, porque va más rápido que con la hoz y porque se trabaja a un alto número de revoluciones de la herramienta de corte.



Antes de ponerla en servicio por primera vez, leer con atención todo el manual de instrucciones y guardarlo en un lugar seguro para posteriores consultas. La inobservancia del manual de instrucciones puede tener consecuencias mortales.

Observar las normas de seguridad del país, de p. ej. las Asociaciones Profesionales del ramo, organismos sociales y autoridades competentes para asuntos de prevención de accidentes en el trabajo y otras.

Al trabajar por primera vez con esta máquina: dejar que el vendedor o un experto le muestre cómo se maneja con seguridad – o tomar parte en un cursillo apropiado.

Los menores de edad no deberán trabajar con esta máquina a motor – a excepción de jóvenes de más de 16 años que estén aprendiendo bajo la tutela de un instructor.

No permitir que se acerquen niños, animales ni espectadores.

Si la máquina no se utiliza, se deberá colocar de forma que nadie corra peligro. La máquina deberá ser inaccesible para personas ajenas.

El usuario es el responsable de los accidentes o peligros que afecten a otras personas o sus propiedades.

Prestar o alquilar esta máquina únicamente a personas que estén familiarizadas con este modelo y su manejo – entregarles siempre también el manual de instrucciones.

El uso de máquinas a motor que emitan ruidos puede estar limitado temporalmente por disposiciones nacionales o también comunales.

Para trabajar con esta máquina a motor, se deberá estar descansado, encontrarse bien y estar en buenas condiciones.

Quien por motivos de salud no pueda realizar esfuerzos, debería consultar con su médico si puede trabajar con una máquina a motor.

Sólo para implantados con marcapasos: el sistema de encendido de esta máquina genera un campo electromagnético muy pequeño. No se puede excluir por completo que influya en algunos tipos de marcapasos. Para evitar riesgos sanitarios, STIHL recomienda que consulte a su médico y al fabricante del marcapasos.

Tras la ingestión de bebidas alcohólicas, medicamentos que disminuyan la capacidad de reacción, o drogas, no se debe trabajar con esta máquina a motor.

Emplear la máquina – en función de las herramientas de corte asignadas – únicamente para segar hierba, así como para cortar hierba silvestre o similares.

No se admite utilizar esta máquina a motor para otros trabajos, ya que puede originar accidentes o daños en la misma. No modificar este producto – ello también puede causar accidentes o daños en la máquina.

Acoplar únicamente herramientas de corte o accesorios autorizados por STIHL para esta máquina a motor o piezas técnicamente equivalentes. Si tiene preguntas al respecto, consulte a un distribuidor especializado. Emplear sólo herramientas o accesorios de gran calidad. De no hacerlo, existe el riesgo de que se produzcan accidentes o daños en la máquina.

STIHL recomienda emplear herramientas y accesorios originales STIHL. Las propiedades de éstos armonizan óptimamente con el producto y las exigencias del usuario.

No realizar modificaciones en la máquina – ello puede ir en perjuicio de la seguridad. STIHL excluye cualquier responsabilidad ante daños personales y materiales que se produzcan al emplear equipos de acople no autorizados.

No emplear hidrolimpiadoras de alta presión para limpiar la máquina. El chorro de agua duro puede dañar piezas de la máquina.

El protector de la máquina no puede proteger al usuario contra todos los objetos (piedras, cristal, alambre, etc.)

que pueda despedir la herramienta de corte. Estos objetos pueden rebotar en algún lugar y pegarle luego al usuario.

Ropa y equipo

Ponerse la ropa y el equipo reglamentarios.



La ropa deberá ser apropiada y no estorbar. Llevar ropa ceñida – traje combinado, ningún abrigo de trabajo.



No ponerse ropa que se pueda enganchar en la madera, arbustos o piezas de la máquina que estén en movimiento. Tampoco bufanda, corbata ni artículos de joyería. Recogerse el pelo largo y sujetarlo (con un pañuelo, gorra, casco, etc.).



Ponerse zapatos resistentes con suelas adherentes y a prueba de resbalamiento.

! ADVERTENCIA



Para reducir el peligro de lesiones oculares, ponerse unas gafas protectoras ceñidas según la norma EN 166. Prestar atención a que asienten correctamente las gafas protectoras.

Ponerse un protector para la cara y prestar atención a que asienten correctamente. El protector de la cara no es suficiente para proteger los ojos.

Ponerse un protector acústico "personal" – p. ej. protectores de oídos.



Llevar guantes de trabajo robustos de material resistente (p. ej. de cuero).

STIHL ofrece una extensa gama de equipamiento de protección personal.

Transporte de la máquina

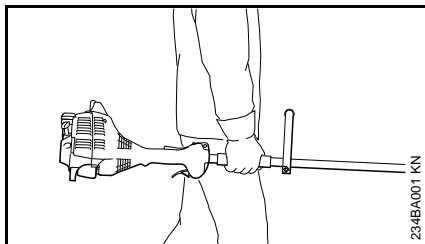

Parar siempre el motor.

Llevar la máquina equilibrada por el vástago o por el asidero tubular cerrado.

En vehículos: asegurar la máquina para que no vuelque, no se dañe ni se derrame combustible.

Repostaje



La gasolina se enciende con muchísima facilidad – guardar distancia respecto de llamas – no derramar combustible – no fumar.

Parar el motor antes de repostar.

No repostar mientras el motor está aún caliente – el combustible puede rebosar – **¡peligro de incendio!**

Abrir con cuidado el cierre del depósito para que se reduzca lentamente la presión y no despida combustible.

Repostar combustible sólo en lugares bien ventilados. De haberse derramado combustible, limpiar la máquina inmediatamente – poner atención a que la ropa no se moje con combustible; si ello ocurriera, cambiársela inmediatamente.



Después de repostar, apretar el cierre roscado del depósito lo más firmemente posible.

Así se reduce el riesgo de que se afloje el cierre del depósito por las vibraciones del motor y que salga combustible.

Fijarse en que no haya fugas – no arrancar el motor si sale combustible – **¡peligro de muerte por quemaduras!**

Antes de arrancar

Comprobar que el estado de la máquina reúna condiciones de seguridad – tener en cuenta los capítulos correspondientes del manual de instrucciones:

- Comprobar el sistema de combustible en cuanto a estanqueidad, especialmente las piezas visibles como p. ej. el cierre del depósito, las uniones de tubos flexibles, la bomba manual de combustible (sólo en caso de máquinas equipadas con bomba manual de combustible). En caso de fugas o daños, no arrancar el motor – **¡peligro de incendio!** Antes de poner en marcha la máquina, llevarla a un distribuidor especializado para su reparación
- La combinación de herramienta de corte, protector, empuñadura y cinturón de porte deberá estar permitida y todas las piezas deberán estar correctamente montadas. No emplear herramientas de corte de metal – **¡peligro de lesiones!**
- El cursor del mando unificado/interruptor de parada se pueden poner con facilidad en **STOP** o bien **0**
- El acelerador y el bloqueo del mismo se deberán mover con suavidad – el acelerador debe volver automáticamente a la posición de ralentí

- Comprobar que esté firme el enchufe del cable de encendido – si está flojo, pueden producirse chispas que enciendan la mezcla de combustible y aire que salga – **¡peligro de incendio!**
- Herramienta de corte: montaje correcto, asiento firme y estado perfecto
- Comprobar los dispositivos de protección (p. ej. el protector para la herramienta de corte) en cuanto a daños o bien desgaste. Renovar las piezas que estén dañadas. No utilizar esta máquina estando dañado el protector
- No modificar los dispositivos de mando ni los de seguridad
- Las empuñaduras tienen que estar limpias y secas, libres de aceite y suciedad – esto es importante para manejar la máquina de forma segura
- Ajustar el cinturón de porte y la(s) empuñadura(s) con arreglo a la estatura

La máquina sólo se deberá utilizar si reúne condiciones de seguridad para el trabajo – **¡peligro de accidente!**

Para casos de emergencia al utilizar cinturones de porte: practicar la deposición rápida de la máquina. Al practicar, no arrojar la máquina al suelo, a fin de evitar que se dañe.

Arrancar el motor

Al menos a 3 m del lugar donde se ha repostado – no hacerlo en lugares cerrados.

Hacerlo sólo sobre terreno llano, adoptar una postura estable y segura, sujetar la máquina de forma segura – la herramienta de corte no deberá tocar objeto alguno ni el suelo, ya que puede empezar a girar al arrancar.

El manejo de la máquina lo efectúa una sola persona – no tolerar la presencia de otras personas en un círculo de 15 m – tampoco durante el arranque – **peligro de lesiones** por objetos despedidos



Evitar el contacto con la herramienta de corte – **¡peligro de lesiones!**

No arrancar el motor con la máquina suspendida de la mano – hacerlo tal como se describe en el manual de instrucciones.



La herramienta de corte sigue funcionando todavía un momento tras soltar el acelerador – **¡efecto de inercia!**

Comprobar el ralentí: la herramienta de corte debe estar parada en ralentí – estando el acelerador en reposo.

Mantener apartados materiales fácilmente inflamables (p. ej. virutas de madera, cortezas de árbol, hierba seca, combustible) de la corriente caliente de gases de escape y de la superficie caliente del silenciador – **¡peligro de incendio!**

Sujeción y manejo de la máquina

Sujetar siempre la máquina por las empuñaduras con ambas manos.

Adoptar siempre una postura estable y segura.

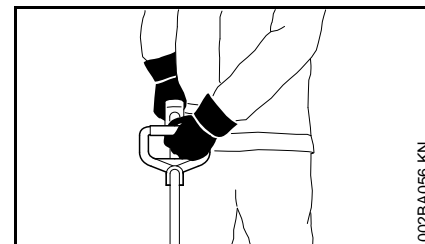

La mano izquierda, en el asidero tubular cerrado; la derecha, en la empuñadura del vástago – también al tratarse de zurdos.

Durante el trabajo

En caso de peligro inminente, o bien de emergencia, parar inmediatamente el motor – poner el cursor del mando unificado / el interruptor de parada en **STOP** o **0**.

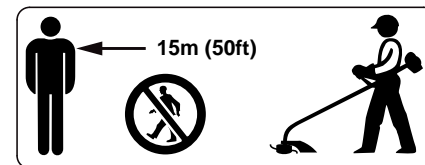

En un amplio círculo en torno al lugar de trabajo puede existir un peligro de accidente originado por objetos despedidos, por lo que no se deberá permitir la presencia de otras personas en un círculo de 15 m. Mantenerse a esta distancia también respecto de objetos (vehículos, ventanas) – **¡peligro de daños materiales!** También a una distancia de más de 15 m no se puede excluir que exista peligro.

Prestar atención a que el ralentí sea perfecto, a fin de que deje de girar la herramienta de corte al soltar el acelerador.

Controlar o bien corregir periódicamente el ajuste del ralentí. Si pese a ello se mueve la herramienta de corte en ralentí, encargar la reparación a un distribuidor especializado.

Prestar atención en caso de que el suelo esté congelado, mojado, nevado, en pendientes y terrenos irregulares, etc. – **¡peligro de resbalar!**

Prestar atención a los obstáculos: tocones, raíces – **¡peligro de tropezar!**

Adoptar siempre una postura estable y segura.

Trabajar sólo estando de pie en el suelo, no hacerlo nunca en lugares inestables, jamás sobre escaleras o desde una plataforma elevadora.

Al llevar un protector para los oídos, hay que prestar más atención y tener más precaución – se perciben peor las señales de aviso de peligro (gritos, señales acústicas y similares).

Hacer siempre oportunamente pausas en el trabajo para prevenir el cansancio y el agotamiento – **¡peligro de accidente!**

Trabajar con tranquilidad y prudencia – sólo en buenas condiciones de luz y visibilidad. Trabajar con precaución, no poner en peligro a otras personas.



La máquina produce gases de escape tóxicos en cuanto el motor está en marcha. Estos gases puede que sean inodoros e invisibles pero pueden contener hidrocarburos y benceno sin quemar. No trabajar nunca con la máquina en locales cerrados o mal ventilados – tampoco con máquinas de catalizador.

Al trabajar en zanjas, fosas o espacios reducidos, se ha de procurar que haya siempre suficiente intercambio de aire. **¡Peligro de muerte por intoxicación!**

En caso de malestar, dolores de cabeza, dificultades de visión (p. ej. reducción del campo visual), disminución de la audición, mareos y pérdida de concentración, dejar de trabajar inmediatamente – estos síntomas se pueden producir, entre otras causas, por la alta concentración de gases de escape – **¡peligro de accidente!**

Trabajar con la máquina tratando de hacer poco ruido y acelerando poco – no dejar innecesariamente el motor en marcha, dar gas sólo para trabajar.

No fumar trabajando con la máquina ni en el entorno inmediato de la misma – **¡peligro de incendio!** Del sistema de combustible pueden salir vapores de gasolina inflamables.

El polvo, la neblina y el humo que se generan al trabajar pueden ser nocivos para la salud. Ponerse una mascarilla si se produce mucho polvo o humo.

En el caso de que la máquina haya sufrido percances para los que no está prevista (p. ej., golpes o caídas), se ha de comprobar sin falta que funcione de forma segura antes de continuar el trabajo – véase también "Antes de arrancar".

Comprobar en especial la estanqueidad del sistema de combustible y la operatividad de los dispositivos de seguridad. De ningún modo se deberá seguir trabajando con máquinas que ya no sean seguras. En caso de dudas, consultar a un distribuidor especializado.

No trabajar con gas de arranque – el régimen del motor no se puede regular estando el acelerador en esta posición.



No trabajar nunca sin el protector apropiado para la máquina y la herramienta de corte – **¡peligro de lesiones!** por objetos despedidos



Inspeccionar el terreno: pueden salir despedidos objetos sólidos – piedras, piezas de metal o similares – también por encima de 15 m – **¡peligro de lesiones!** – y pueden dañar la herramienta de corte así como otros objetos (p. ej. vehículos aparcados, cristales de ventanas) (daños materiales).

Trabajar con especial precaución en terrenos de poca visibilidad y con mucha vegetación.

Al segar zarzales altos, por debajo de matorrales y setos: la altura de trabajo con la herramienta de corte deberá ser al menos de 15 cm – no poner en peligro los animales.

Parar el motor antes de ausentarse de la máquina.

Comprobar la herramienta de corte, a intervalos breves y hacerlo inmediatamente si se percibe algún cambio:

- Parar el motor, sujetar la máquina de forma segura, presionar la herramienta de corte contra el suelo para frenarla
- Revisar el estado y asiento firme, prestar atención a las fisuras
- Sustituir inmediatamente las herramientas de corte dañadas, incluso al tratarse de grietas capilares insignificantes

Limpiar regularmente el alojamiento de la herramienta de corte de restos de hierba y maleza – quitar las obstrucciones de la zona de la herramienta de corte o del protector.

Parar el motor para cambiar la herramienta de corte – **¡peligro de lesiones!**

No seguir utilizando herramientas de corte que estén dañadas o agrietadas ni repararlas – soldándolas o enderezándolas – deformaciones (desequilibrio).

Las partículas o piezas rotas pueden soltarse y alcanzar a gran velocidad al usuario u otras personas – **¡y originar las más graves lesiones!**

En caso de emplear cabezales de corte

Emplear sólo un protector con la cuchilla debidamente montada, a fin de que los hilos de corte se limiten a la longitud admisible.

Para reajustar el hilo en cabezales de corte de reajuste manual, parar sin falta el motor – **¡peligro de lesiones!**

El uso indebido de la máquina con hilos demasiado largos reduce el número de revoluciones de trabajo del motor. Debido al permanente resbalamiento del embrague que ello origina, se produce un calentamiento excesivo y la avería de piezas importantes (como p. ej., el embrague, piezas de la carcasa de plástico) – **¡peligro de lesiones!** por ejemplo, por girar la herramienta de corte en ralentí.

Vibraciones

La utilización prolongada de la máquina puede provocar trastornos circulatorios en las manos ("enfermedad de los dedos blancos") originados por las vibraciones.

No se puede establecer una duración general del uso, porque ésta depende de varios factores que influyen en ello.

El tiempo de uso se prolonga:

- Protegiendo las manos (guantes calientes)
- Haciendo pausas

El tiempo de uso se acorta por:

- La predisposición personal a una mala circulación sanguínea (síntomas: dedos fríos con frecuencia, hormigueo)
- Bajas temperaturas
- Magnitud de la fuerza de sujeción (la sujeción firme dificulta el riego sanguíneo)

En el caso trabajar con regularidad y durante mucho tiempo con la máquina y manifestarse repetidamente tales síntomas (p. ej. hormigueo en los dedos), se recomienda someterse a un examen médico.

Mantenimiento y reparaciones

Efectuar con regularidad los trabajos de mantenimiento de la máquina. Efectuar únicamente trabajos de mantenimiento y reparaciones que estén descritos en el manual de instrucciones. Encargar todos los demás trabajos a un distribuidor especializado.

STIHL recomienda encargar los trabajos de mantenimiento y las reparaciones siempre a un distribuidor especializado STIHL. Los distribuidores especializados STIHL siguen periódicamente cursillos de instrucción y tienen a su disposición las informaciones técnicas.

Emplear sólo repuestos de gran calidad. De no hacerlo, existe el peligro de que se produzcan accidentes o daños en la máquina. Si tiene preguntas al respecto, consulte a un distribuidor especializado.

STIHL recomienda emplear piezas de repuesto originales STIHL. Las propiedades de éstas están armonizadas óptimamente con la máquina y las exigencias del usuario.

Para la reparación, el mantenimiento y la limpieza, **parar siempre el motor – ¡peligro de lesiones!** - Excepción: ajuste del carburador y el ralenti.

Estando desacoplado el enchufe del cable de encendido o con la bujía desenroscada, poner en movimiento el motor con el dispositivo de arranque únicamente si el cursor del mando unificado / interruptor de parada se encuentra en **STOP** o bien **0** – **peligro de incendio** por chispas de encendido fuera del cilindro.

No realizar trabajos de mantenimiento en la máquina ni guardar ésta cerca de fuego abierto – **peligro de incendio** debido al combustible.

Comprobar periódicamente la estanqueidad del cierre del depósito.

Emplear únicamente bujías en perfecto estado, autorizadas por STIHL – véase "Datos técnicos".

Inspeccionar el cable de encendido (aislamiento perfecto, conexión firme).

Comprobar con regularidad el silenciador en cuanto a perfecto estado.

No trabajar estando dañado el silenciador ni sin éste – **¡peligro de incendio!** – **¡daños en los oídos!**

No tocar el silenciador si está caliente – **¡peligro de quemaduras!**

Herramientas de corte y dispositivos de protección

Por motivos de seguridad, sólo se permite emplear la combinación de herramienta de corte, protector, empuñadura y cinturón de corte que estén autorizadas en el manual de instrucciones específico de la máquina.

En motoguadañas de vástago doblado y asidero tubular cerrado, se deberán emplear **sólo cabezales de corte**.

Símbolos en los dispositivos de protección

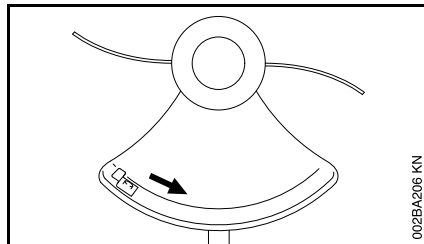

Una flecha marca el sentido de giro de las herramientas de corte.

Cabezal de corte con hilo de corte

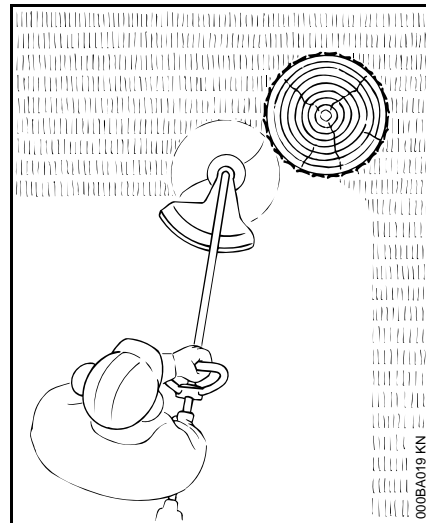

Para un "corte" suave y blando – para cortar nítidamente también de bordes resquebrajados en torno a árboles y postes de vallas – se lesiona menos la corteza del árbol

! ADVERTENCIA

No sustituir el hilo de plástico por uno de alambre – **¡peligro de lesiones!**

Cabezal de corte con cuchillas de plástico – STIHL PolyCut 6-3

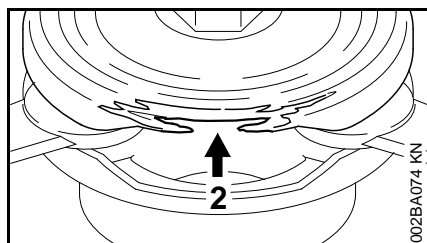
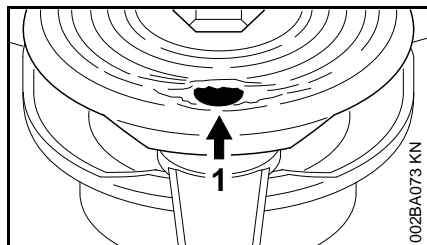

Para segar bordes de prados silvestres (sin postes, vallas, árboles y obstáculos similares).

Observar sin falta las indicaciones de mantenimiento para el cabezal de corte PolyCut.

¡Tener en cuenta las marcas de desgaste!

En la parte inferior del PolyCut existen marcas de desgaste.

Si se puede ver uno de los orificios redondos (1; flecha) o si está desgastado el borde que sobresale hacia dentro (2; flecha), entonces ya no se deberá seguir utilizando el PolyCut 6-3 – sustituirlo por un cabezal de corte nuevo.

⚠ ADVERTENCIA

En caso de no tener en cuenta alguna de las marcas de desgaste, existe el peligro de que se rompa la herramienta de corte y que las piezas lanzadas por los alrededores provoquen posibles lesiones.

Para disminuir el riesgo de accidente por las cuchillas que se rompen, evitar el contacto con piedras, cuerpos de metal u objetos similares.

Examinar las cuchillas PolyCut con regularidad en cuanto a fisuras. Si aparece una fisura en una de las cuchillas, cambiar **todas** las cuchillas del cabezal Polycut.

Combinaciones permitidas de herramienta de corte, protector, empuñadura y cinturón de porte

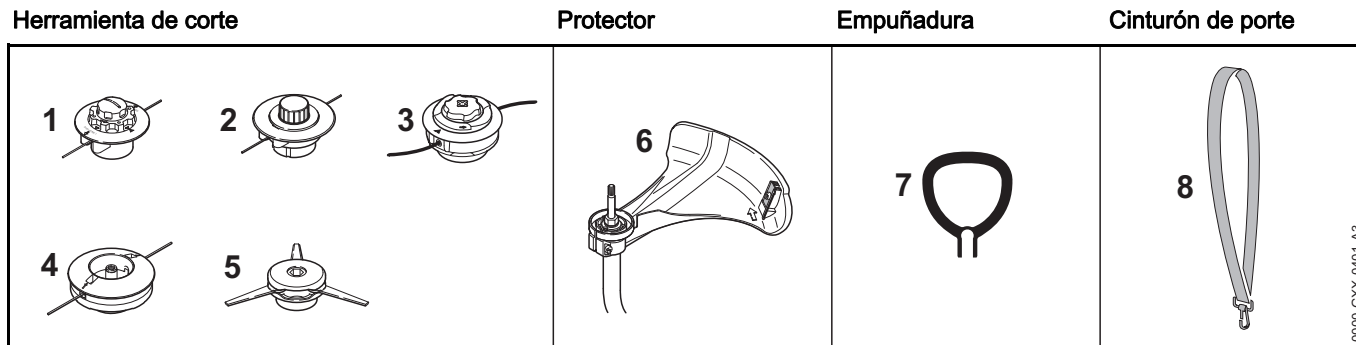

0000-GXX-0401-A3

Combinaciones permitidas

En función de la herramienta de corte, seleccionar de la tabla la combinación correcta

! ADVERTENCIA

Por motivos de seguridad no se permiten otras combinaciones – ¡peligro de accidente!

Herramientas de corte

Cabezales de corte

- 1 STIHL AutoCut C 5-2
- 2 STIHL AutoCut 5-2
- 3 STIHL AutoCut C 6-2
- 4 STIHL DuroCut 5-2
- 5 STIHL PolyCut 6-3

Protector

- 6 Protector con cuchilla para cabezales de corte

Empuñadura

- 7 Asidero tubular cerrado

Cinturón de porte

- 8 Se puede emplear un cinturón de porte sencillo

Montar el asidero tubular cerrado

Según la ejecución, el asidero tubular cerrado puede ser diferente.

Ejecución A

Montar el asidero tubular cerrado

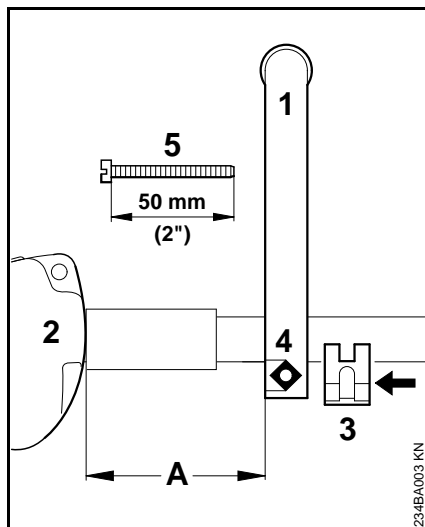

- Montar el asidero tubular cerrado (1) en el vástago a una distancia (A) de aprox. 15 cm (6 in.) delante de la empuñadura de mando (2)
- Aplicar la pieza de sujeción (3) al vástago y colocarla en el asidero tubular cerrado

- Colocar la tuerca cuadrada (4) en el asidero tubular cerrado
- Hacer pasar el tornillo de sujeción (5) desde el lado opuesto y apretarlo

Poner el asidero tubular cerrado en la posición más favorable

- Aflojar el tornillo (5)
- Desplazar el asidero tubular cerrado en el vástago según se desee
- Apretar el tornillo (5)

Ejecución B

El asidero tubular cerrado ya está montado en la máquina en el estado en que ésta se suministra, sólo hace falta girarlo y alinearlo.

Alinear el asidero tubular cerrado

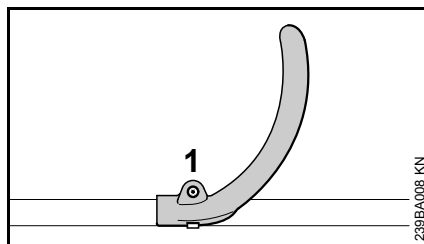

- Aflojar el tornillo (1) con la llave universal (1)

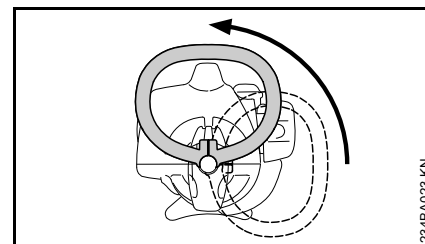

- Girar el asidero hacia arriba en torno al vástago

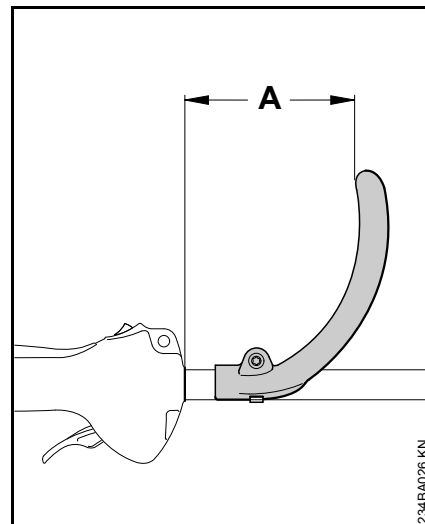

Modificando la distancia (A), se puede poner el asidero en la posición más favorable para el usuario y para el caso de aplicación concreto.

Recomendación: distancia (A) = aprox. 15 cm (6 in.)

- Colocar el asidero en la posición deseada
- Apretar firmemente el tornillo con la llave universal hasta que ya no se pueda girar el asidero en el vástago

Acoplar los dispositivos de protección

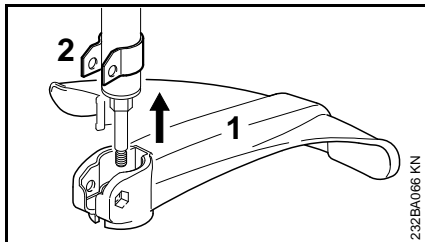

- Montar el protector (1) hasta el tope en el soporte (2)

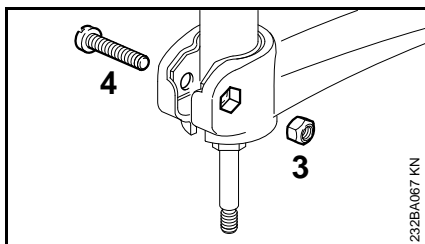

- Insertar la tuerca (3) en el hexágono interior del protector - los orificios tienen que estar alineados
- Enroscar el tornillo (4) y apretarlo

Montar la herramienta de corte

Depositar la máquina

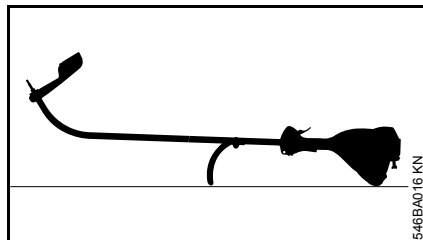

- Parar el motor
- Depositar la máquina, de manera que el asidero tubular cerrado y la cubierta del motor estén orientados hacia abajo, y el eje, hacia arriba

Plato de presión

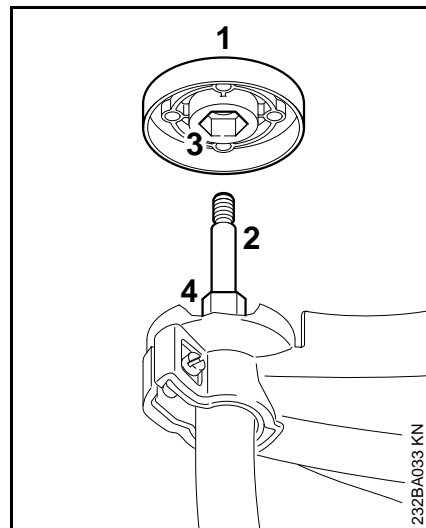

El plato de presión (1) forma parte del volumen de suministro del DuroCut 5-2 y PolyCut 6-3. Se necesita para utilizar estos cabezales de corte.

Cabezal de corte STIHL AutoCut 5-2, cabezal de corte STIHL AutoCut C 5-2

- Retirar el plato de presión (1) del eje (2), si está montado

Cabezal de corte STIHL DuroCut 5-2, cabezal de corte STIHL PolyCut 6-3,

- Montar el plato de presión (1) en el eje (2); al hacerlo, colocar el hexágono interior (3) en el hexágono (4)

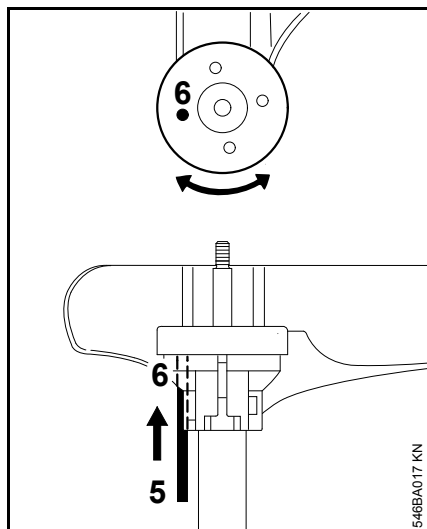
Bloquear el árbol

- Para bloquear el eje, insertar la herramienta (5) en los orificios (6) en el protector y colocar el plato de presión, girándolo para ello en vaivén hasta que esté bloqueado el eje

Montar el cabezal de corte con empalme roscado

Guardar bien la hoja de instrucciones adjuntada para el cabezal de corte.

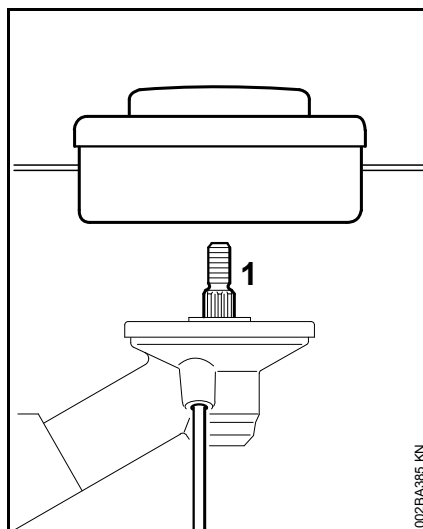

- Enroscar el cabezal de corte en sentido horario en el árbol (1) hasta el tope
- Bloquear el árbol
- Apretar el cabezal de corte

 **INDICACIÓN**

Volver a quitar la herramienta de bloquear el árbol.

Desmontar el cabezal de corte

- Bloquear el árbol
- Girar el cabezal de corte en sentido antihorario

Montar el cabezal de corte sin empalme roscado

Guardar bien la hoja de instrucciones adjuntada para el cabezal de corte.

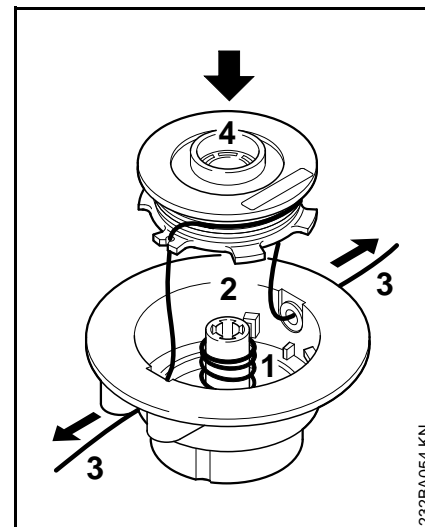
STIHL AutoCut 5-2

- Insertar el resorte (1) en la parte superior (2)
- Arrollar el hilo de corte (3) en la bobina (4)
- Enhebrar los hilos de corte en los manguitos y poner la bobina en la caja de la misma

Los distintos pasos de trabajo están descritos en la hoja de instrucciones adjuntada en el suministro.

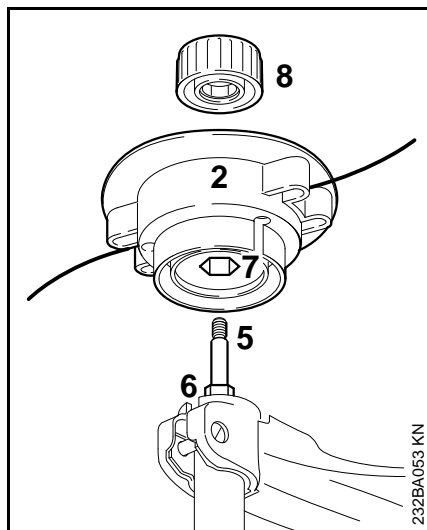

- Calar la parte superior (2) en el eje (5); al hacerlo, montar el hexágono interior (7) en el hexágono (6)
- Poner la caperuza (8) en la parte superior – girarla en el sentido horario en el eje hasta el tope y apretarla

STIHL AutoCut C 5-2

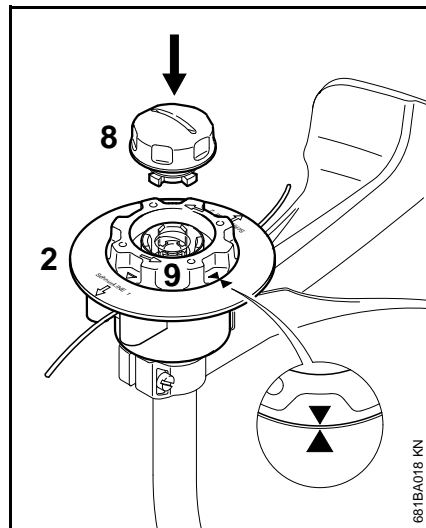

- Deslizar la parte superior (2) en el eje al igual que en el cabezal de corte 5-2
- Girar la bobina (9) en el sentido horario sólo lo necesario hasta que queden encaradas dos puntas de flecha – asegurar la bobina en esta posición
- Insertar la caperuza (8) en la bobina, oprimirla hasta el tope y girarla al mismo tiempo en sentido horario
- Girar la caperuza hasta el tope y apretarla con la mano

STIHL PolyCut 6-3

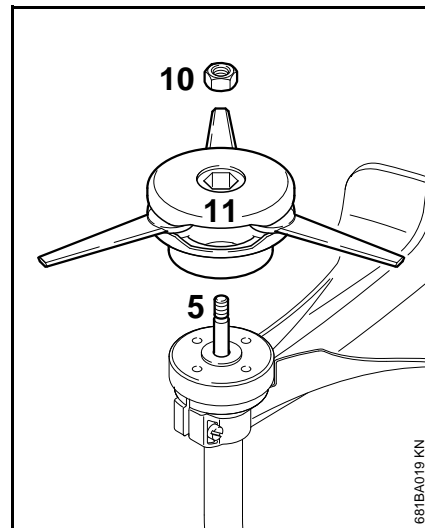

- Calar el plato de presión en el eje
- Colocar la tuerca (10) en el cabezal de corte
- Enroscar el cabezal de corte (11) en el eje (5) en sentido horario hasta el tope
- Bloquear el árbol
- Apretar el cabezal de corte

ADVERTENCIA

Sustituir la tuerca si gira con demasiada facilidad.

INDICACIÓN

Volver a quitar la herramienta de bloquear el árbol.

Desmontar el cabezal de corte

STIHL AutoCut

- Sujetar la caja de la bobina
- Girar la caperuza en sentido antihorario

STIHL PolyCut

- Bloquear el árbol
- Girar el cabezal de corte en sentido antihorario

Combustible

El motor se ha de alimentar con una mezcla compuesta por gasolina y aceite de motor.



ADVERTENCIA

Evitar el contacto cutáneo con la gasolina y la inhalación de vapores de la misma.

STIHL MotoMix

STIHL recomienda emplear STIHL MotoMix. Este combustible mezclado ya está exento de benceno y plomo, se distingue por un alto índice octano y tiene siempre la proporción de mezcla correcta.

El STIHL MotoMix está mezclado para obtener la máxima durabilidad del motor con el aceite de motor de dos tiempos HP Ultra STIHL.

MotoMix no está disponible en todos los mercados.

Mezclar combustible



INDICACIÓN

Si los productos de servicio no son apropiados o la proporción de la mezcla no corresponde a la norma se pueden producir serios daños en el motor. La gasolina o el aceite de motor de mala calidad pueden dañar el motor, los retenes, tuberías y el depósito de combustible.

Gasolina

Emplear sólo **gasolina de marca** con un índice octano de 90 ROZ, como mínimo – con o sin plomo.

Las máquinas equipadas con catalizador se han de alimentar con gasolina sin plomo.



INDICACIÓN

En el caso de emplear varias cargas del depósito de combustible con plomo, puede disminuir notablemente el efecto del catalizador.

La gasolina con una proporción de alcohol superior al 10% puede provocar anomalías de funcionamiento en motores con ajuste manual del carburador, por lo que no se deberá emplear para alimentar estos motores.

Los motores equipados con M-Tronic suministran plena potencia empleando gasolina con una proporción de alcohol de hasta 25% (E25).

Aceite de motor

Emplear sólo aceite de motor de dos tiempos de calidad – preferentemente, el aceite de motor de dos tiempos **STIHL HP, HP Super o HP Ultra; éstos aceites armonizan óptimamente con los motores STIHL. El más alto rendimiento y la máxima durabilidad del motor la garantiza el HP Ultra.**

Estos aceites de motor no están disponibles en todos los mercados.

En máquinas con catalizador de gases de escape, sólo se deberá emplear **aceite de motor de dos tiempos STIHL 1:50** para realizar la mezcla.

Proporción de la mezcla

Con aceite de motor de dos tiempos STIHL 1:50; 1:50 = 1 parte de aceite + 50 partes de gasolina

Ejemplos

Cantidad de gasolina	Aceite de dos tiempos STIHL 1:50	
Litros	Litros	(ml)
1	0,02	(20)
5	0,10	(100)
10	0,20	(200)
15	0,30	(300)
20	0,40	(400)
25	0,50	(500)

- En un bidón homologado para combustible, echar primero aceite de motor, luego gasolina, y mezclarlos bien

Guardar la mezcla de combustible

Sólo en bidones homologados para combustible, guardándolos en un lugar seco, fresco y seguro, protegidos contra la luz y el sol.

La mezcla de combustible envejece – mezclar sólo la cantidad que se necesite para algunas semanas. No guardar la mezcla de combustible durante más de 30 días. El efecto de la luz, el sol, altas o bajas temperaturas, pueden echar a perder con mayor rapidez la mezcla de combustible.

Sin embargo, la STIHL MotoMix se puede almacenar 2 años sin problemas.

- Antes de repostar, agitar con fuerza el bidón con la mezcla

ADVERTENCIA

En el bidón puede generarse presión – abrirlo con cuidado.

- Limpiar de vez en cuando a fondo el depósito de combustible y el bidón

Recoger el combustible residual y el líquido utilizado para la limpieza y llevarlos a los puntos limpios.

Repostar combustible

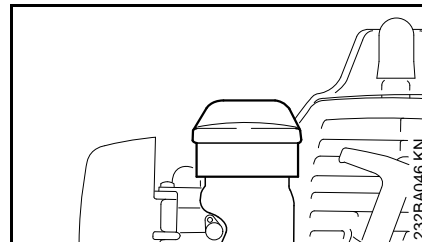

- Antes de repostar combustible, limpiar el cierre del depósito y sus alrededores, a fin de que no penetre suciedad en el depósito
- Posicionar la máquina, de manera que el cierre del depósito esté orientado hacia arriba
- Abrir el cierre del depósito

Al repostar, no derramar combustible ni llenar el depósito hasta el borde. STIHL recomienda utilizar el sistema de llenado STIHL (accesorio especial).

ADVERTENCIA

Tras el repostaje, apretar el cierre del depósito lo más firmemente posible con la mano.

Arrancar / parar el motor

Elementos de mando

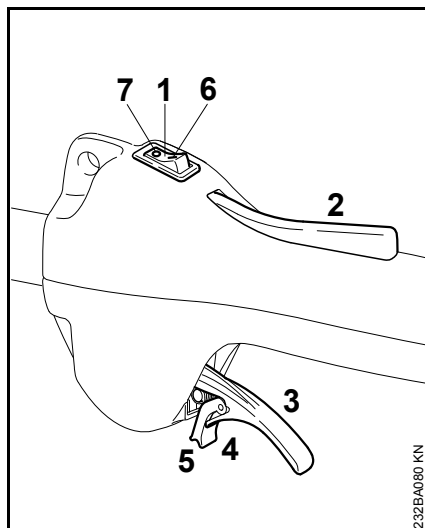

- 1 Interruptor de parada
- 2 Bloqueo del acelerador
- 3 Acelerador
- 4 Lengüeta elástica del acelerador
- 5 Fiador

Posiciones del interruptor de parada

- 6 I – Funcionamiento – el motor está en marcha o puede arrancar
- 7 0 – Parada – motor descon. – el encendido está desconectado

Arrancar

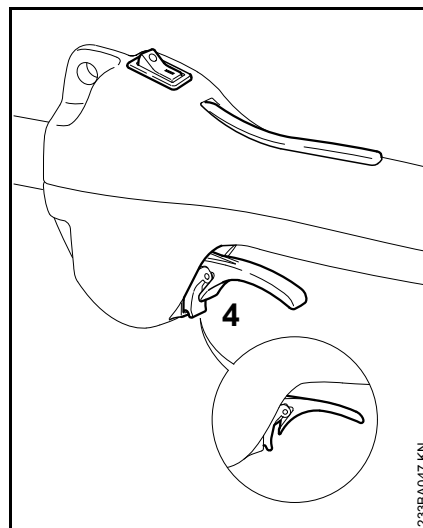

- Poner el interruptor de parada en la posición I
- Oprimir el bloqueo del acelerador y mantenerlo oprimido
- Oprimir a fondo el acelerador hasta que se pueda encastrar el fiador de la lengüeta (4) en la carcasa (flecha)
- Soltar sucesivamente el acelerador, la lengüeta y el bloqueo del acelerador = **posición de gas de arranque**

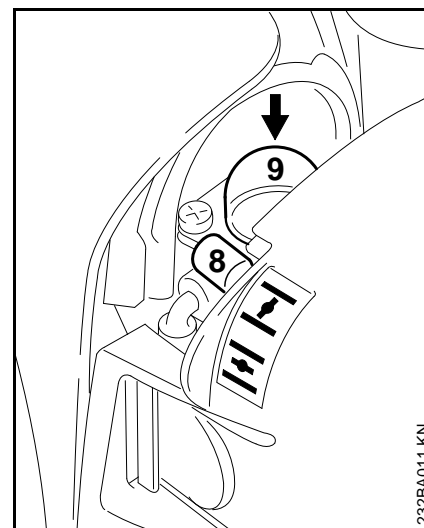

- Ajustar la palanca (8) de la mariposa de arranque
- Con el motor frío
- Con el motor caliente – aun cuando el motor haya estado ya en marcha, pero todavía esté frío
- Pulsar el fuelle (9) de la bomba manual de combustible 5 veces, como mínimo – aun cuando el fuelle esté lleno de combustible

Arrancar

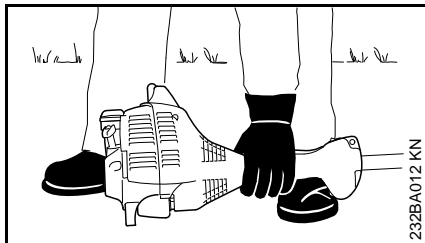

232BA012 KN

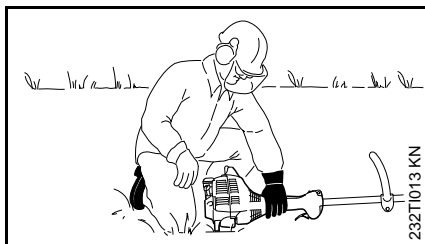

232TI013 KN

- Poner la máquina en el suelo en una posición estable: el apoyo del motor y el protector para la herramienta de corte constituyen el apoyo

La herramienta de corte no deberá tocar el suelo ni objeto alguno – ¡**peligro de accidental!**

- Adoptar una postura segura – posibilidades: de pie, agachado o arrodillado
- Con la mano izquierda, presionar **firmemente** la máquina contra el suelo – el pulgar debe encontrarse debajo de la caja del ventilador – al hacerlo, no tocar el acelerador ni la palanca de bloqueo



INDICACIÓN

¡No poner el pie sobre el vástago ni arrodillarse encima del mismo!

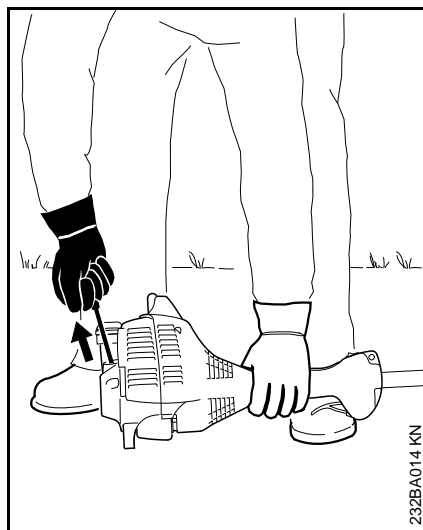

232BA014 KN

- Con la mano derecha, agarrar la empuñadura de arranque
- Extraer lentamente la empuñadura de arranque hasta percibir una resistencia y tirar entonces con rapidez y fuerza de aquélla



INDICACIÓN

No extraer el cordón hasta el extremo del mismo – ¡**peligro de rotura!**

- No dejar retroceder bruscamente la empuñadura de arranque – guiarla hacia atrás en sentido contrario al de extracción, para que el cordón se enrolle correctamente
- Seguir arrancando

Tras el primer encendido

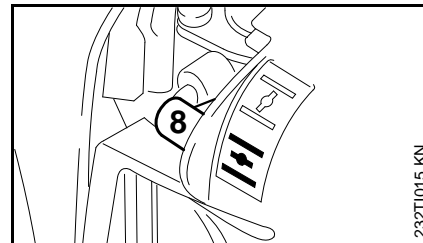

232TI015 KN

- A más tardar, tras el **quinto** intento de arranque, poner la palanca (8) de la mariposa de arranque en
- Seguir arrancando

Una vez que el motor esté en marcha

- Oprimir el acelerador hasta que desencastre la lengüeta – el motor pasa a ralentí



ADVERTENCIA

¡Estando correctamente ajustado el carburador, no deberá moverse la herramienta de corte en régimen de ralentí!

La máquina está lista para el trabajo.

Parar el motor

- Poner el interruptor de parada en la posición I

Si no arranca el motor

Palanca de la mariposa de arranque

Si tras el primer encendido del motor no se ha puesto a tiempo la palanca de la mariposa de arranque en , el motor estará ahogado.

- Poner la palanca de la mariposa de arranque en 
- Poner el interruptor de parada en la posición I, la palanca de bloqueo y el acelerador en la **posición de gas de arranque**
- Arrancar el motor – para ello, tirar con fuerza del cordón de arranque – pueden hacer falta entre 10 y 20 intentos

Si no arranca el motor pese a ello

- Poner el interruptor de parada en la posición de parada **0**
- Desmontar la bujía – véase "Bujía"
- Secar la bujía
- Accionar varias veces el mecanismo de arranque – para ventilar la cámara de combustión
- Volver a montar la bujía – véase "Bujía"
- Poner el interruptor de parada en la posición I
- Poner la palanca de la mariposa de arranque en  – aun estando frío el motor
- Arrancar de nuevo el motor

El depósito se ha vaciado por completo con el motor en marcha

- Tras el repostaje, pulsar 5 veces, como mínimo, el fuelle de la bomba manual de combustible – aun cuando el fuelle esté lleno de combustible
- Ajustar la palanca de la mariposa de arranque en función de la temperatura del motor
- Volver a arrancar el motor

Indicaciones para el servicio

Durante el primer tiempo de servicio

Siendo la máquina nueva de fábrica, no se deberá hacer funcionar sin carga en un margen elevado de revoluciones hasta haber llenado por tercera vez el depósito de combustible, a fin de que no se produzcan esfuerzos adicionales durante la fase de rodaje. Durante este fase se tienen que adaptar las piezas móviles entre sí – en el motor se da una elevada resistencia de fricción. El motor alcanza su potencia máxima tras un tiempo de rodaje que corresponde a 5 hasta 15 cargas del depósito.

Durante el trabajo

Tras un cierto tiempo de servicio a plena carga, dejar funcionando el motor en ralentí todavía durante un breve tiempo hasta que la corriente de aire de refrigeración haya extraído el calor excesivo, con el fin de que los componentes del motor (sistema de encendido, carburador) no queden expuestos a una carga extrema originada por la acumulación de calor.

Después del trabajo

En pausas de servicio breves: dejar enfriarse el motor. Guardar la máquina con el depósito de combustible lleno, en un lugar seco que no esté cerca de fuentes de ignición, hasta el siguiente servicio. En pausas de servicio de cierta duración – véase "Guardar la máquina".

Limpiar el filtro de aire

Si disminuye perceptiblemente la potencia del motor

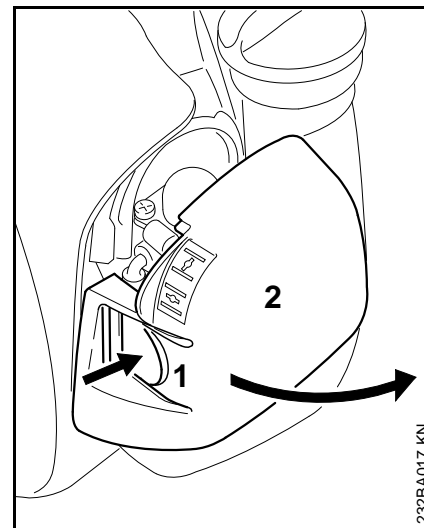

- Poner la palanca de la mariposa de arranque en 
- Presionar la brida (1) y apartar la tapa del filtro (2) girándola
- Eliminar la suciedad más importante de los alrededores del filtro

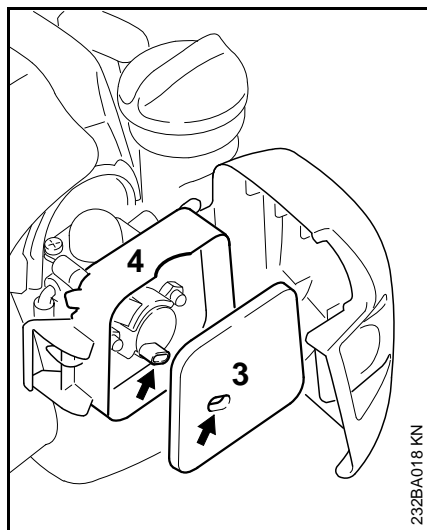

232BA018 KN

- Quitar el filtro de fieltro (3) de la caja del mismo (4) y cambiarlo – para salir del paso, golpearlo ligeramente o soplarlo – no lavarlo
- Sustituir las piezas dañadas
- Colocar el filtro de fieltro (3) en la caja del mismo (4)
- Cerrar la tapa del filtro y encastrarla

Ajustar el carburador

Informaciones básicas

El carburador se ha ajustado en fábrica a valores estándar.

Este ajuste del carburador está armonizado, de manera que el motor recibe una mezcla óptima de combustible y aire en cualesquiera estados operativos.

Preparar la máquina

- Parar el motor
- Montar la herramienta de corte
- Controlar el filtro de aire – limpiarlo o sustituirlo si es necesario

Diferentes ajustes estándar

De fábrica se montan diferentes carburadores. Para cada uno de estos carburadores se necesita un ajuste estándar diferente:

FS 38 2-MIX

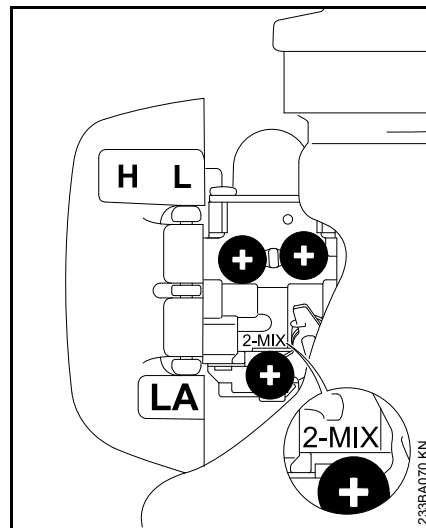

232BA070 KN

- Girar el tornillo regulador principal (H) en sentido antihorario hasta el tope – 3/4 de vuelta, como máx.
- Girar con sensibilidad el tornillo de ajuste del ralentí (L) en sentido horario hasta que asiente firmemente, girarlo luego 3/4 de vuelta en sentido antihorario

FS 38

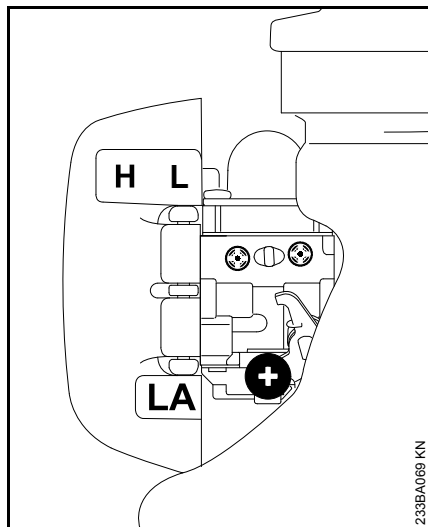

- Girar con sensibilidad el tornillo regulador principal (H) en sentido horario hasta que asiente firmemente – girarlo luego 2 vueltas y media en sentido antihorario
- Girar con sensibilidad el tornillo de ajuste del ralentí (L) en sentido horario hasta que asiente firmemente – girarlo luego 1 vuelta y media en sentido antihorario

Ajustar el ralentí

- Realizar el ajuste estándar
- Arrancar el motor y dejar que se caliente

El motor se para en ralentí

- Girar lentamente el tornillo de tope del ralentí (LA) en sentido horario hasta que el motor funcione con regularidad – no deberá moverse la herramienta de corte

La herramienta de corte gira en ralentí

- Girar el tornillo de tope del ralentí (LA) en sentido antihorario hasta que se detenga la herramienta de corte – seguir girándolo luego aprox. de media hasta 1 vuelta en el mismo sentido

⚠ ADVERTENCIA

Si la herramienta de corte no permanece parada en ralentí tras realizar el ajuste, encargar la reparación de la máquina a un distribuidor especializado.

Régimen de ralentí, irregular; aceleración deficiente (pese a la modificación del ajuste LA)

El ajuste del ralentí es demasiado pobre.

FS 38 2-MIX

- Girar con sensibilidad el tornillo de ajuste del ralentí (L) en sentido antihorario hasta que el motor funcione con regularidad y acelere bien – hasta el tope, como máx.

FS 38

- Girar con sensibilidad el tornillo de ajuste del ralentí (L) en sentido antihorario (aprox. 1/4 de vuelta) hasta que el motor funcione con regularidad y acelere bien

Régimen de ralentí, irregular

El ajuste del ralentí es demasiado rico.

FS 38 2-MIX

- Girar con sensibilidad el tornillo de ajuste del ralentí (L) en sentido horario hasta que el motor funcione con regularidad y acelere bien todavía – hasta el tope, como máx.

FS 38

- Girar con sensibilidad el tornillo de ajuste del ralentí (L) en sentido horario (aprox. 1/4 de vuelta) hasta que el motor funcione con regularidad y acelere bien todavía

Tras cada corrección efectuada en el tornillo de ajuste del ralentí (L), suele ser necesario modificar también el ajuste del tornillo de tope del ralentí (LA).

Corrección del ajuste del carburador para servicios a gran altura

Si el motor no funciona satisfactoriamente, podrá resultar necesaria una pequeña corrección:

FS 38 2-MIX

- Realizar el ajuste estándar
- Dejar calentarse el motor en marcha
- Girar muy poco el tornillo regulador principal (H) en sentido horario (empobrecer la mezcla) – hasta el tope, como máx.

FS 38 2-MIX

- Realizar el ajuste estándar
- Dejar calentarse el motor en marcha
- Girar muy poco el tornillo regulador principal (H) en sentido horario (empobrecer la mezcla) – 3/4 de vuelta, como máx.

INDICACIÓN

Tras bajar de gran altitud, se ha de reposicionar de nuevo el ajuste del carburador al ajuste estándar.

Si el ajuste es demasiado pobre, existe el peligro de que se produzcan daños en el motor por falta de lubricación y por sobrecalentamiento.

Bujía

- Si la potencia de motor es insuficiente, el arranque es deficiente o el ralentí es irregular, comprobar primero la bujía
- Tras unas 100 horas de servicio, sustituir la bujía – hacerlo antes ya si los electrodos están muy quemados – emplear sólo bujías autorizadas por STIHL y que estén desparasitadas – véase "Datos técnicos"

Desmontar la bujía

- Poner el interruptor de parada en la posición 0

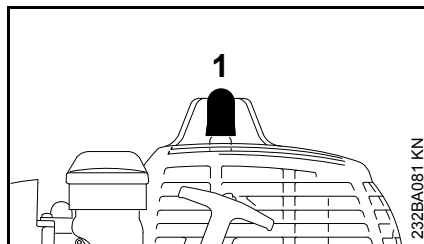

- Retirar el enchufe de la bujía (1)
- Desenroscar la bujía

Examinar la bujía

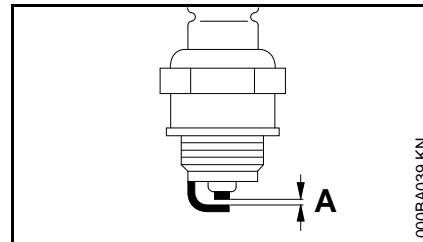

- Limpiar la bujía si está sucia
- Comprobar la distancia entre electrodos (A) y reajustarla si es necesario – para el valor de la distancia, véase "Datos técnicos"
- Subsanan las causas del ensuciamiento de la bujía

Causas posibles:

- Exceso de aceite de motor en el combustible
- Filtro de aire sucio
- Condiciones de servicio desfavorables

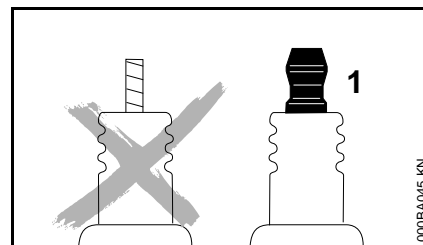

ADVERTENCIA

En caso de no estar apretada la tuerca de conexión (1) o si esta falta, pueden producirse chispas. Si se trabaja en un entorno fácilmente inflamable o

explosivo se pueden provocar incendios o explosiones. Las personas pueden sufrir lesiones graves o se pueden producir daños materiales.

- Emplear bujías desparasitadas con tuerca de conexión fija

Montar la bujía

- Enroscar la bujía y presionar firmemente el enchufe de la misma

Comportamiento de marcha del motor

Si el comportamiento de marcha del motor no es satisfactorio pese a haber limpiado el filtro de aire y estar correctamente ajustado el carburador, la causa podrá residir también en el silenciador.

Hacer comprobar a un distribuidor especializado el silenciador en cuanto a ensuciamiento (coquización).

STIHL recomienda encargar los trabajos de mantenimiento y las reparaciones siempre a un distribuidor especializado STIHL.

Guardar la máquina

En pausas de servicio, a partir de unos 3 meses

- Vaciar y limpiar el depósito de combustible en un lugar bien ventilado
- Gestionar los residuos del combustible según las normas y la ecología
- Dejar que se vacíe el carburador en marcha; de lo contrario, se pueden pegar las membranas en el carburador
- Quitar la herramienta de corte, limpiarla y revisarla
- Limpiar a fondo la máquina, especialmente el filtro de aire
- Guardar la máquina en un lugar seco y seguro – protegerla contra el uso por personas ajenas (p. ej. por niños)

Mantenimiento del cabezal de corte

Depositar la máquina

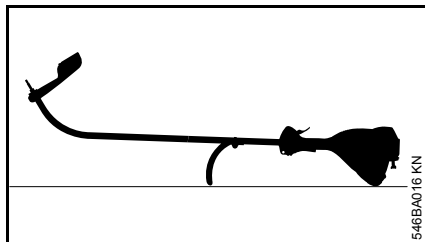

- Parar el motor
- Depositar la máquina, de manera que el asidero tubular cerrado y la cubierta del motor estén orientados hacia abajo, y el eje, hacia arriba

Renovar el hilo de corte

Antes de renovar el cabezal de corte, examinarlo sin falta en cuanto a desgaste.

! ADVERTENCIA

Si se pueden ver huellas de desgaste pronunciadas, se ha de cambiar el cabezal de corte completo.

El hilo de corte se llamará en adelante simplemente "hilo".

En el volumen de suministro del cabezal de corte existen unas instrucciones ilustradas que muestran la renovación del hilo. Por ello, guardar bien las instrucciones para el cabezal de corte.

- Si es necesario, desmontar el cabezal de corte

Reajustar el hilo de corte

STIHL AutoCut

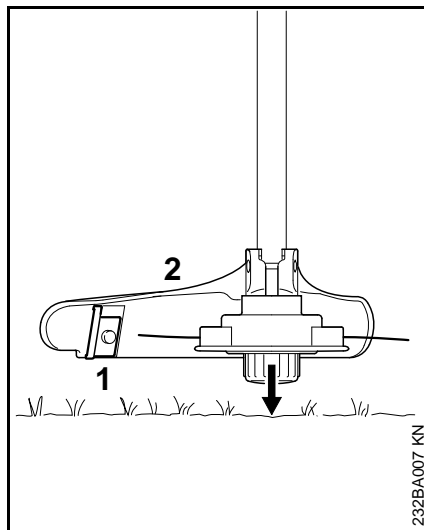

- Mantener el cabezal de corte girando en paralelo sobre la superficie cubierta de hierba – al hacerlo tocar ligeramente el suelo – se reajustan unos 3 cm (1,2 in.) de hilo
- Mediante la cuchilla (1) en el protector (2), se acortan los hilos excesivamente largos a la longitud óptima – evitar por ello que el cabezal toque varias veces seguidas el suelo.

El hilo de corte sólo se reajusta si **los dos hilos** tienen aún al menos **2,5 cm (1 in.)** de longitud.

Si el hilo de corte mide menos de 2,5 cm (1 in.):

! ADVERTENCIA

Para reajustar el hilo de corte con la mano, parar sin falta el motor – de lo contrario existe **¡peligro de lesiones!**

- Darle la vuelta a la máquina
- Oprimir la caperuza en la bobina del hilo hasta el tope
- Extraer los extremos del hilo de la bobina

Si ya no queda hilo de corte en la bobina, poner el hilo.

En todos los demás cabezales de corte

Hacerlo tal como se describe en la hoja de instrucciones adjuntada al cabezal de corte.

! ADVERTENCIA

Para reajustar el hilo de corte con la mano, parar sin falta el motor – de lo contrario existe **¡peligro de lesiones!**

Sustituir el hilo

STIHL DuroCut

! ADVERTENCIA

Para cargar el cabezal de corte con la mano, parar sin falta el motor – de lo contrario, existe **¡peligro de lesiones!**

- Cargar el cabezal de corte con hilo cortado siguiendo las instrucciones suministradas

STIHL AutoCut C 5-2

Desarmar el cabezal de corte y quitar los restos de hilo

En el servicio normal, la reserva de hilo en el cabezal se agota casi por completo.

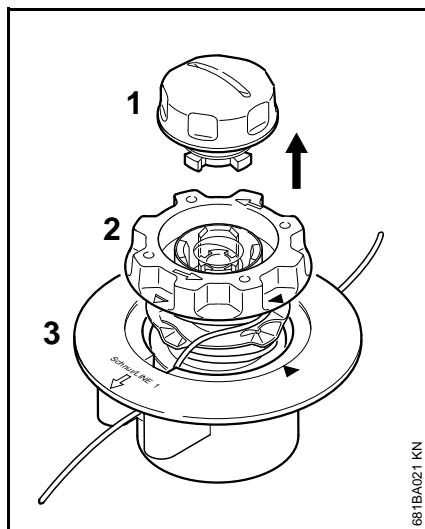

- Sujetar el cabezal de corte y girar la caperuza (1) en sentido antihorario hasta que se pueda quitar
- Extraer la bobina (2) de la caja de la misma (3) y quitar los restos de hilo

Ensamblar el cabezal de corte

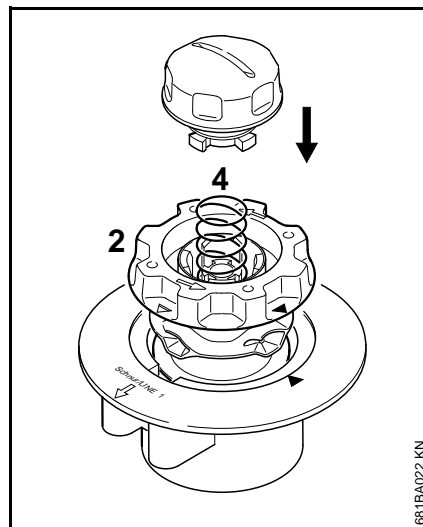

- Insertar la bobina **vacía** en la parte superior

Si el resorte (4) hubiera saltado saliéndose:

- Presionar el resorte en la bobina (2) hasta que se oiga encastrar
- Montar el cabezal de corte – véase "Montar el cabezal de corte"

Arrollar la bobina

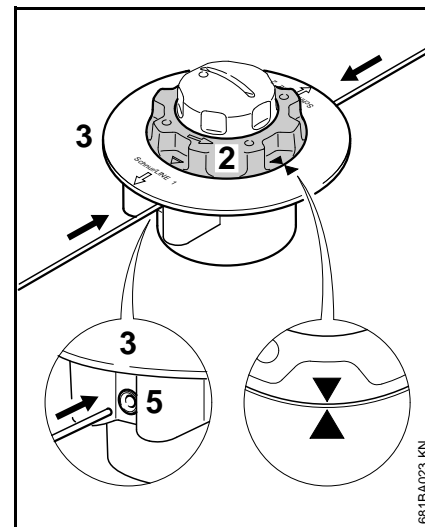

- Emplear hilo de 2,0 mm (0,08 in) de diámetro (de color verde)
- Cortar dos hilos, de 2 m (78 in.) de longitud cada uno, del rollo de repuesto (accesorio especial)
- Girar la bobina (2) en sentido antihorario hasta que queden encaradas dos puntas de flecha
- Insertar los **dos** hilos con los extremos **rectos**, respectivamente, en la parte superior (3) a través de cada uno de los manguitos (5) hasta percibir la primera resistencia – seguir empujándolos hasta el tope

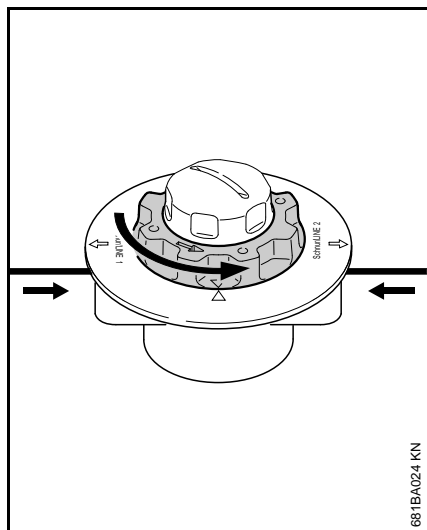

- Sujetar la parte superior
- Girar el cuerpo de la bobina en sentido antihorario hasta que el hilo más corto sobresalga todavía unos 10 cm (4 in.) del cabezal de corte
- De ser necesario, acortar el hilo más largo a unos 10 cm (4 in.)

El cabezal estará cargado.

STIHL AutoCut 5-2

Quitar los restos de hilo

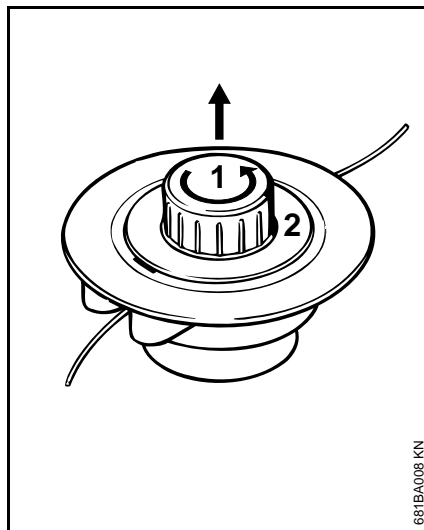

- Abrir el cabezal de corte – retener con una mano y girar la caperuza (1) en sentido antihorario
- Desencastrar la bobina (2), sacarla del cabezal de corte y quitar los restos de hilo

Arrollar la bobina

A modo de alternativa a los hilos, se puede colocar también una bobina arrollada ya con hilo (accesorio especial).

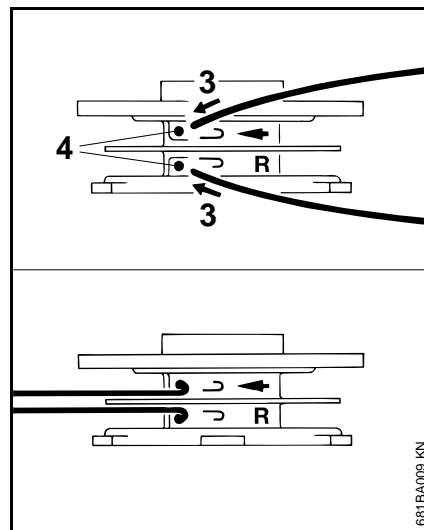

- Emplear hilo de 2,0 mm (0,08 in) de diámetro (de color verde)
- Cortar dos hilos, de 3 m (120 in.) de longitud cada uno, del rollo de repuesto (accesorio especial)
- Insertar los dos hilos, con sólo un extremo (3) de cada uno de ellos, en los orificios (4) existentes en la bobina
- Doblar fuertemente cada hilo en el borde del orificio, de forma que se produzca un pliegue en el hilo

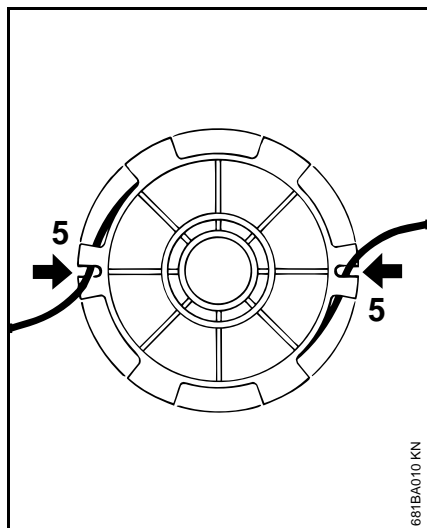

- Arrollar los hilos de forma que estén ordenados y tensos – arrollar sólo un hilo en cada cámara
- Enganchar los extremos de los hilos en las hendiduras (2)

Ensamblar el cabezal de corte



INDICACIÓN

Antes del ensamblaje, asegurarse de que esté montado el resorte de presión – véase "Montar el cabezal de corte"

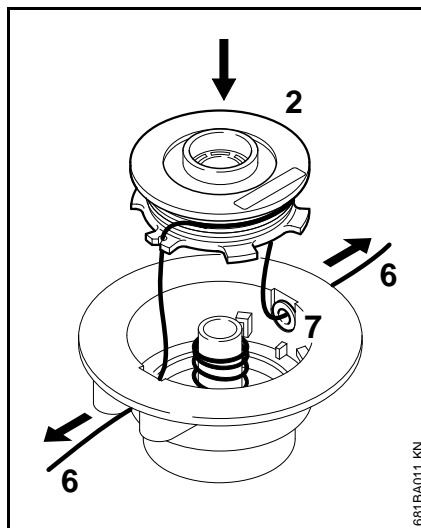

- Pasar los extremos (6) de los hilos por los ojales (7) y encastrar la bobina (2) en la caja de la misma

Los hilos tienen que volver a desencastrar de las hendiduras (5) al colocar la bobina en el cabezal de corte

- Extraer los extremos de los hilos hasta el tope
- Volver a montar el cabezal de corte

Sustituir la cuchilla

STIHL PolyCut

Antes de sustituir las cuchillas de corte, comprobar sin falta el cabezal en cuanto a desgaste.



ADVERTENCIA

Si se pueden ver huellas de desgaste pronunciadas, se ha de cambiar el cabezal de corte completo.

Las cuchillas de corte se llamarán en adelante simplemente "cuchillas".

En el volumen de suministro del cabezal de corte existen unas instrucciones ilustradas que muestran la renovación de las cuchillas. Por ello, guardar bien las instrucciones para el cabezal de corte.



ADVERTENCIA

Para cargar el cabezal de corte con la mano, parar sin falta el motor – de lo contrario, existe **¡peligro de lesiones!**

- Desmontar el cabezal de corte
- Renovar la cuchilla, tal como se muestra en las instrucciones ilustradas
- Volver a montar el cabezal de corte

Comprobación y mantenimiento por el distribuidor especializado

Cabezal de aspiración de combustible en el depósito

- Cambiar anualmente el cabezal de aspiración en el depósito de combustible

STIHL recomienda encargar los trabajos de mantenimiento y las reparaciones siempre a un distribuidor especializado STIHL.

Instrucciones de mantenimiento y conservación

Estos datos se refieren a condiciones de trabajo normales. En condiciones de trabajo más dificultosas (fuerte acumulación de polvo, etc.) y trabajos diarios de mayor duración, acortar correspondientemente los intervalos indicados.		Antes de comenzar el trabajo	Tras finalizar el trabajo o diariamente	Tras cada llenado del depósito	Semanalmente	Mensualmente	Anualmente	En caso de avería	En caso de daños	Si lo requiere su estado
Máquina completa	control visual (estado, estanqueidad)	X		X						
	limpiar		X							
	Sustituir las piezas dañadas	X								
Empuñadura de mando	comprobación del funcionamiento	X		X						
Filtro de aire	Control visual						X	X		
	limpiar							X		X
	sustituir								X	
Bomba manual de combustible (en caso de estar disponible)	comprobar	X								
	reparar por un distribuidor especializado ¹⁾								X	
Cabezal de aspiración en el depósito de combustible	comprobar por un distribuidor especializado ¹⁾							X		
	sustituir por un distribuidor especializado ¹⁾						X		X	X
Depósito de combustible	limpiar							X		X
Carburador	comprobar el ralenti, la herramienta de corte no deberá girar	X		X						
	Ajustar el ralenti									X
Bujía	ajustar la distancia entre electrodos							X		
	sustituir cada 100 horas de servicio									
Abertura de aspiración para aire de refrigeración	Control visual		X							
	limpiar									X
Tornillos y tuercas accesibles (excepto tornillos de ajuste)	reapretar									X

Estos datos se refieren a condiciones de trabajo normales. En condiciones de trabajo más dificultosas (fuerte acumulación de polvo, etc.) y trabajos diarios de mayor duración, acortar correspondientemente los intervalos indicados.		Antes de comenzar el trabajo	Tras finalizar el trabajo o diariamente	Tras cada llenado del depósito	Semanalmente	Mensualmente	Anualmente	En caso de avería	En caso de daños	Si lo requiere su estado
Herramienta de corte	Control visual	X		X						
	sustituir								X	
	comprobar el asiento firme	X		X						
Rótulos adhesivos de seguridad	sustituir								X	

¹⁾ Stihl recomienda un distribuidor especializado STIHL

Minimizar el desgaste y evitar daños

La observancia de las instrucciones de este manual de instrucciones evita un desgaste excesivo y daños en la máquina.

El uso, mantenimiento y almacenamiento de la máquina se han de realizar con el esmero descrito en este manual de instrucciones.

Todos los daños originados por la inobservancia de las instrucciones de seguridad manejo y mantenimiento son responsabilidad del usuario mismo. Ello rige en especial para:

- Modificaciones del producto no autorizadas por STIHL
- El empleo de herramientas o accesorios no autorizados o no apropiados para la máquina o que sean de baja calidad
- El empleo de la máquina para fines inapropiados
- Empleo de la máquina en actos deportivos o competiciones
- Daños derivados de seguir utilizando la máquina pese a la existencia de componentes averiados

Trabajos de mantenimiento

Todos los trabajos especificados en el capítulo "Instrucciones de mantenimiento y conservación" se han de realizar con regularidad. Si no puede efectuar estos trabajos de

mantenimiento el usuario mismo, deberá encargarlos a un distribuidor especializado.

STIHL recomienda encargar los trabajos de mantenimiento y las reparaciones siempre a un distribuidor especializado STIHL. Los distribuidores especializados STIHL siguen periódicamente cursos de instrucción y tienen a su disposición las Informaciones técnicas.

De no efectuar a tiempo estos trabajos o si no se realizan como es debido, pueden producirse daños que serán responsabilidad del usuario mismo. De ellos forman parte, entre otros:

- Daños en el motor como consecuencia de de un mantenimiento inoportuno o insuficiente (p. ej. filtros de aire y combustible), ajuste erróneo del carburador o limpieza insuficiente del recorrido del aire de refrigeración (rendijas de aspiración, aletas del cilindro)
- Daños por corrosión y otros daños derivados de un almacenamiento inadecuado
- Daños en la máquina como consecuencia del empleo de piezas de repuesto de mala calidad

Piezas de desgaste

Algunas piezas de la máquina están sometidas a un desgaste normal aun cuando el uso sea el apropiado y se han de sustituir oportunamente en función del tipo y la duración de su utilización. De ellos forman parte, entre otros:

- Herramientas de corte (de todos los tipos)
- Piezas de fijación para herramientas de corte (plato de rodadura, tuerca, etc.)
- Protectores de herramientas de corte
- Embrague
- Filtro (para aire, combustible)
- Dispositivo de arranque
- Bujía

Componentes importantes

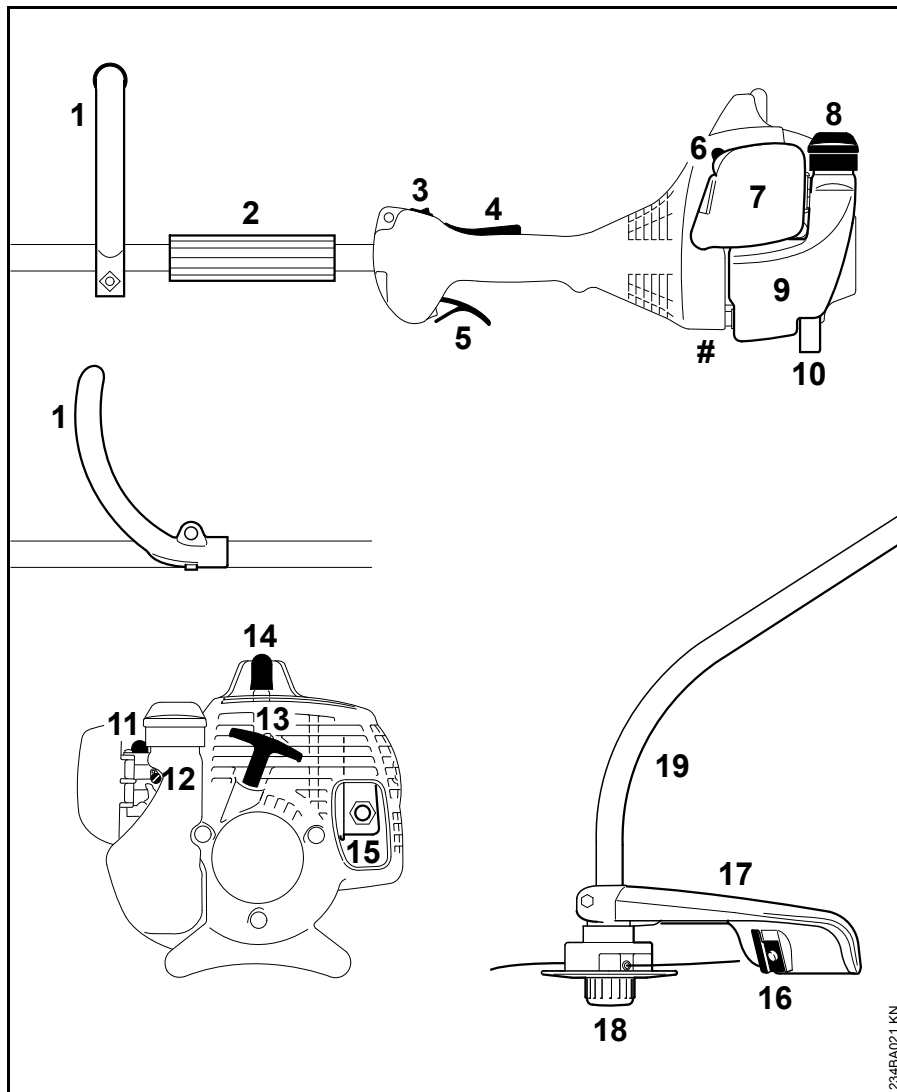

- 1 Asidero tubular cerrado
- 2 Manguito
- 3 Interruptor de parada
- 4 Bloqueo del acelerador
- 5 Acelerador
- 6 Palanca de la mariposa de arranque
- 7 Tapa del filtro de aire
- 8 Cierre del depósito de combustible
- 9 Depósito
- 10 Apoyo de la máquina
- 11 Bomba manual de combustible
- 12 Tornillos de ajuste del carburador
- 13 Empuñadura de arranque
- 14 Enchufe de la bujía
- 15 Silenciador
- 16 Cuchilla (para cabezal de corte)
- 17 Protector
- 18 Cabezal de corte
- 19 Vástago
- # Número de máquina

234BA021 KN

Datos técnicos

Motor

Motor monocilíndrico de dos tiempos

FS 38

Cilindrada:	27,2 cm ³
Diámetro:	34 mm
Carrera:	30 mm
Potencia según ISO 8893:	0,65 kW (0,90 CV) a 8300 rpm
Régimen de ralentí:	2800 rpm
Régimen de limitación de caudal (valor nominal):	9500 rpm
Régimen máx. del árbol de accionamiento (alojamiento de la herramienta de corte):	10400 1/min

FS 38 2-MIX

Cilindrada:	27,2 cm ³
Diámetro:	34 mm
Carrera:	30 mm
Potencia según ISO 8893:	0,65 kW (0,90 CV) a 8500 rpm

Régimen de ralentí:	2800 rpm
Régimen de limitación de caudal (valor nominal):	10000 rpm
Régimen máx. del árbol de accionamiento (alojamiento de la herramienta de corte):	10400 1/min

Sistema de encendido

Encendido por magneto, de control electrónico

Bujía (desparasitada):	Bosch WSR 6 F, NGK BPMR 7 A
Distancia entre electrodos:	0,5 mm

Sistema de combustible

Carburador de membrana independiente de la posición con bomba de combustible integrada

Cabida depósito de combustible:	330 cm ³ (0,33 l)
---------------------------------	------------------------------

Peso

Depósito vacío, sin herramienta de corte ni protector

FS 38:	4,1 kg
FS 38 2-MIX:	4,2 kg

Valores de sonido y vibraciones

Para determinar los valores de sonido y vibraciones, se tienen en cuenta a partes iguales los estados operativos del ralentí y el régimen máximo nominal.

Para las especificaciones relativas al cumplimiento de la pauta de la patronal sobre vibraciones 2002/44/CE, véase www.stihl.com/vib

FS 38, FS 38 2-MIX

Nivel de intensidad sonora L_{peq} según ISO 22868

94 dB(A)

Nivel de potencia sonora L_w según ISO 22868

108 dB(A)

Valor de vibraciones $a_{hv,eq}$ según ISO 22867

Empuñadura izquierda	Empuñadura derecha
8,0 m/s ²	8,0 m/s ²

Para el nivel de intensidad sonora y el nivel de potencia sonora, el valor K-según RL 2006/42/CE es de 2,5 dB(A); para el valor de vibraciones, el valor K-según RL 2006/42/CE es de 2,0 m/s².

REACH

REACH designa una ordenanza CE para el registro, evaluación y homologación de productos químicos.

Para informaciones para cumplimentar la ordenanza REACH (CE) núm. 1907/2006, véase www.stihl.com/reach

Indicaciones para la reparación

Los usuarios de esta máquina sólo deberán realizar trabajos de mantenimiento y conservación que estén especificados en este manual de instrucciones. Las reparaciones de mayor alcance las deberán realizar únicamente distribuidores especializados.

STIHL recomienda encargar los trabajos de mantenimiento y las reparaciones siempre a un distribuidor especializado STIHL. Los distribuidores especializados STIHL siguen periódicamente cursos de instrucción y tienen a su disposición las informaciones técnicas.

En casos de reparación, montar únicamente piezas de repuesto autorizadas por STIHL para esta máquina o piezas técnicamente equivalentes. Emplear sólo repuestos de gran calidad. De no hacerlo, existe el peligro de que se produzcan accidentes o daños en la máquina.

STIHL recomienda emplear piezas de repuesto originales STIHL.

Las piezas originales STIHL se reconocen por el número de pieza de repuesto STIHL, por el logotipo **STIHL**® y, dado el caso, el anagrama de repuestos STIHL  (en piezas pequeñas, puede encontrarse este anagrama también solo).

Gestión de residuos

En la gestión de residuos, observar las normas correspondientes específicas de los países.

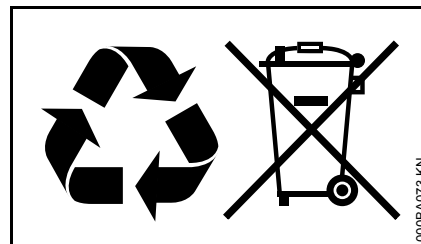

Los productos STIHL no deben echarse a la basura doméstica. Entregar el producto STIHL, el acumulador, los accesorios y el embalaje para reciclarlos de forma ecológica.

El distribuidor especializado STIHL le proporcionará informaciones actuales relativas a la gestión de residuos.

Declaración de conformidad UE

ANDREAS STIHL AG & Co. KG
Badstr. 115
D-71336 Waiblingen
Alemania

comunica bajo su exclusiva
responsabilidad, que

Tipo: Motoguadaña
Marca de fábrica: STIHL
Modelo: FS 38
Identificación de serie: 4140
Cilindrada: 27,2 cm³

corresponde a las prescripciones
habituales de las
directrices 2006/42/CE, 2014/30/UE y
2000/14/CE, y que se ha desarrollado y
fabricado en cada caso conforme a las
versiones válidas en la fecha de
producción de las normas siguientes:

EN ISO 11806-1, EN 55012,
EN 61000-6-1

Para determinar los niveles de potencia
sonora medido y garantizado, se ha
procedido conforme a la
directriz 2000/14/CE, anexo V,
aplicándose la norma ISO 10884.

Nivel de potencia sonora medido

FS 38: 108 dB(A)

Nivel de potencia sonora garantizado

FS 38: 110 dB(A)

Conservación de la documentación
técnica:

ANDREAS STIHL AG & Co. KG
Produktzulassung

El año de construcción y el número de
máquina están indicados en la máquina.

Waiblingen, 28.10.2016

ANDREAS STIHL AG & Co. KG

Atentamente



Thomas Elsner

Director de gestión de productos y
servicios



Índice

Referente a estas Instruções de serviço	37
Indicações de segurança e técnica de trabalho	37
Combinações autorizadas de ferramenta de corte, protecção, cabo, cinto de suporte	45
Aplicar o cabo circular	46
Aplicar os dispositivos de protecção	47
Aplicar a ferramenta de corte	47
Combustível	50
Meter combustível	51
Arrancar / Parar o motor	52
Indicações de serviço	54
Limpar o filtro de ar	55
Regular o carburador	55
Vela de ignição	57
Comportamento da marcha do motor	58
Guardar o aparelho	59
Manter a cabeça de corte	59
Controlo e manutenção pelo revendedor especializado	63
Indicações de manutenção e de conservação	64
Minimizar o desgaste, e evitar os danos	66
Peças importantes	67
Dados técnicos	68
Indicações de reparação	69
Eliminação	69
Declaração de conformidade CE	70

Estimado(a) cliente,

muito obrigado por ter adquirido um produto de qualidade da empresa STIHL.

Este produto foi fabricado graças a modernos processos de produção e recorrendo a extensas medidas de garantia de qualidade. Estamos empenhados em fazer tudo para que fique satisfeito com este aparelho e possa trabalhar sem quaisquer inconvenientes.

Se tiver perguntas referentes ao seu aparelho, dirija-se ao seu revendedor ou diretamente à nossa sociedade de vendas.

Atenciosamente seu,



Dr. Nikolas Stihl

STIHL®

Estas Instruções de serviço são protegidas pelos direitos de autor. Todos os direitos ficam reservados, particularmente o direito de reprodução, da tradução e do tratamento com sistemas electrónicos.

Referente a estas Instruções de serviço

Símbolos ilustrados

Os símbolos ilustrados aplicados no aparelho, são explicados nestas Instruções de serviço.

Os símbolos ilustrados seguintes podem ser aplicados no aparelho dependentemente do aparelho e do equipamento.



Depósito de combustível; mistura de combustível de gasolina e de óleo para motores

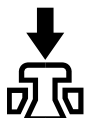

Accionar a válvula de descompressão



Bomba manual de combustível

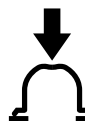

Accionar a bomba manual de combustível



Bisnaga de massa lubrificante



Condução do ar de aspiração: Serviço no verão



Condução do ar de aspiração: Serviço no inverno



Aquecimento do cabo

Marcação de secções no texto



AVISO

Aviso! Perigo de acidentes e de ferimentos em pessoas e danos materiais graves.



INDICAÇÃO

Aviso! Perigo de danos no aparelho ou em componentes individuais.

Aperfeiçoamento técnico

A STIHL trabalha permanentemente no aperfeiçoamento de todas as máquinas e de todos os aparelhos. Por esse motivo, reservamo-nos o direito a alterações na forma, técnica e equipamento do material fornecido.

Por esta razão, não podem ser feitas reivindicações com base nas indicações e ilustrações deste manual de instruções.

Indicações de segurança e técnica de trabalho



Medidas de segurança especiais são necessárias durante o trabalho com este aparelho a motor porque o trabalho é efectuado mais rapidamente que com uma foice manual, e porque se trabalha com um número de rotações muito elevado da ferramenta de corte.



Ler com atenção as Instruções de serviço completas antes de colocar o aparelho pela primeira vez em funcionamento, e guardá-las num lugar seguro para o uso ulterior. A não-observação das Instruções de serviço pode ser muito perigosa para a vida.

Observar as prescrições de segurança referentes aos diferentes países, por exemplo das cooperativas profissionais, caixas sociais, autoridades para a protecção de trabalho e outros.

Quem trabalha pela primeira vez com o aparelho a motor: Fazer-se explicar pelo vendedor ou por uma outra pessoa competente como se trabalha seguramente com o aparelho – ou participar num curso especial.

Menores não devem trabalhar com o aparelho a motor – com a excepção dos jovens maiores a 16 anos vigiados para a sua formação profissional.

Manter afastados crianças, animais e espectadores.

Se o aparelho a motor não for utilizado, pará-lo de tal modo que ninguém seja posto em perigo. Proteger o aparelho a motor contra a utilização não autorizada.

O utilizador é responsável por acidentes ou perigos que se apresentam perante outras pessoas ou a sua propriedade.

Só passar ou emprestar o aparelho a motor a pessoas que conhecem este modelo e o seu manuseio – e entregar sempre também as Instruções de serviço.

A utilização de aparelhos a motor que emitem ruídos também pode ser limitada temporariamente por prescrições nacionais como também locais.

Quem trabalha com o aparelho a motor tem que estar descansado, de boa saúde e num bom estado físico.

Quem não deve esforçar-se por razões da sua saúde, deveria perguntar ao seu médico se é possível trabalhar com um aparelho a motor.

Só para os portadores de pacemakers: O sistema de ignição deste aparelho produz um campo electromagnético muito pequeno. Uma influência sobre alguns tipos de pacemakers não pode ser excluída completamente. A STIHL recomenda consultar o médico respectivo e o fabricante do pacemaker, para evitar riscos para a saúde.

Não se deve trabalhar com o aparelho a motor depois de ter bebido álcool, de ter tomado medicamentos que prejudicam o poder de reacção, nem drogas.

Só utilizar o aparelho a motor – dependentemente das ferramentas de corte atribuídas – para cortar ervas e para cortar crescimento selvagem ou semelhantes.

O emprego do aparelho a motor para outras finalidades não é autorizado, e pode conduzir a acidentes ou danos no aparelho a motor. Não efectuar alterações no produto – isto também pode conduzir a acidentes ou danos no aparelho a motor.

Só aplicar as ferramentas de corte ou os acessórios autorizados pela STIHL para este aparelho a motor, ou peças tecnicamente similares. Dirija-se a um revendedor especializado no caso de ter perguntas sobre a matéria. Utilizar unicamente ferramentas ou acessórios de alta qualidade. Senão pode existir o perigo de acidentes ou de danos no aparelho a motor.

A STIHL recomenda utilizar as ferramentas e os acessórios originais da STIHL. Estes são adaptados optimamente nas suas características ao produto e às exigências do utilizador.

Não efectuar alterações no aparelho – a segurança pode ser posta em perigo por isto. A STIHL exclui qualquer responsabilidade por danos de pessoas e de objetos que se apresentam durante o emprego de aparelhos de anexo não autorizados.

Não utilizar lavadoras de alta pressão para a limpeza do aparelho. O jacto de água duro pode danificar peças do aparelho.

A protecção do aparelho a motor não pode proteger o utilizador contra todos os objectos (pedras, vidro, arame, etc.) que são projectados pela ferramenta de corte. Estes objectos podem ressaltar em qualquer sítio, e ferir a seguir o utilizador.

Fatos e equipamento

Usar os fatos e o equipamento prescritos.



Os fatos têm que ser convenientes, e não devem incomodar. Fatos apertados – fato combinado, nenhum casaco de trabalho.



Não usar fatos que podem prender-se em madeira, em brenhas ou em peças que se movimentam do aparelho. Também não usar xaile, nem gravata, nem jóias. Atar os cabelos compridos, e protegê-los (lenço da cabeça, boné, capacete, etc.).



Usar calçado sólido com sola antiderrapante.

**AVISO**

Para reduzir o perigo de ferir os olhos, usar óculos de protecção muito apertados conforme a norma EN 166. Observar para que os óculos de protecção estejam assentes correctamente.

Pôr uma protecção da cara (viseira), e observar para que esta esteja correctamente assente. Uma protecção da cara (viseira) não é nenhuma protecção suficiente para os olhos.

Pôr a sua protecção anti-ruído "pessoal" – por exemplo as cápsulas para proteger os ouvidos.



Usar luvas de trabalho robustas de material resistente (por exemplo couro).

A STIHL tem uma vasta gama de equipamentos de protecção pessoais.

Transportar o aparelho a motor

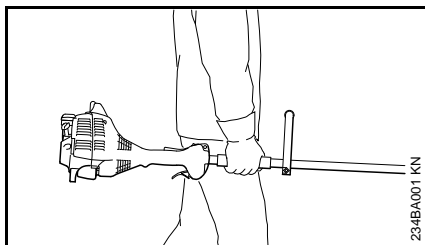

Parar sempre o motor.

Transportar o aparelho a motor de modo equilibrado na haste resp. no cabo circular.

Em veículos: Proteger o aparelho a motor para que não bascule para o lado, que não seja danificado, e que não seja derramado combustível.

Meter gasolina



A gasolina é extremamente fácil de inflamar-se – manter-se afastado do fogo aberto – não derramar combustível – não fumar.

Parar o motor antes de abastecer o depósito.

Não abastecer o depósito enquanto que o motor ainda esteja quente – o combustível pode transbordar – **perigo de incêndio!**

Abriu cuidadosamente a tampa do depósito para que uma sobrepressão existente possa decompor-se lentamente, e que não saia combustível.

Só abastecer o depósito em locais bem ventilados. Se foi derramado combustível, limpar imediatamente o aparelho a motor – atenção para que os fatos não entrem em contacto com o combustível, senão, mudar-se imediatamente.



Apertar a tampa do depósito tão bem que possível depois de ter abastecido o depósito.

Assim é reduzido o risco de que a tampa do depósito se solte devido à vibração do motor, e que saia combustível.

Observar as fugas – quando sai combustível, não arrancar o motor – **perigo de vida por queimaduras!**

Antes do arranque

Controlar se o aparelho a motor está num estado seguro para o serviço – observar os capítulos respectivos nas Instruções de serviço:

- Verificar se o sistema de combustível veda bem, particularmente as peças visíveis, como por exemplo a tampa do depósito, as uniões das mangueiras, a bomba manual de combustível (unicamente nos aparelhos a motor com bomba manual de combustível). Não arrancar o motor no caso de fugas ou danificações – **perigo de incêndio!** Mandar reparar o aparelho pelo revendedor especializado antes de colocá-lo em funcionamento
- A combinação de ferramenta de corte, protecção, cabo e cinto de suporte tem que ser autorizada, e todas as peças têm que ser montadas impecavelmente. Nenhuma ferramenta de corte metálicas – **perigo de ferir-se!**
- A corrediça combinada / O interruptor de paragem pode ser posta / posto facilmente em **STOP** resp. **0**

- O bloqueio do acelerador (se existente) e o acelerador têm que funcionar facilmente – o acelerador tem que voltar automaticamente para a posição da marcha em vazio
- Controlar se o conector da linha de ignição está bem apertado – com o conector solto podem produzir-se faíscas que podem inflamar a mistura de combustível e de ar a sair – **perigo de incêndio!**
- Ferramenta de corte: Montagem correcta, assento firme e estado impecável
- Controlar se os equipamentos de protecção (por exemplo a protecção para a ferramenta de corte) estão danificados resp. gastos. Substituir as peças danificadas. Não accionar o aparelho com uma protecção danificada
- Não efectuar alterações nos equipamentos de serviço e de segurança
- Os cabos da mão têm que estar limpos e secos, sem óleo nem sujidade – isto é importante para conduzir seguramente o aparelho a motor
- Ajustar o cinto de suporte e o(s) cabo(s) da mão correspondentemente à altura

O aparelho a motor deve unicamente ser accionado num estado seguro para o serviço – **perigo de acidentes!**

Para o caso de emergência ao utilizar cintos de suporte: Treinar como depositar rapidamente o aparelho. Não deitar o aparelho para o chão durante o treino para evitar danificações.

Arrancar o motor

A uma distância de pelo menos 3 m do lugar de abastecimento do depósito – não em locais fechados.

Unicamente num subsolo plano, procurar uma posição sólida e segura, segurar bem o aparelho a motor – a ferramenta de corte não deve tocar em objectos, nem no chão porque pode girar-se também durante o arranque.

O aparelho a motor só é manejado por uma pessoa – não tolerar outras pessoas na zona de alcance de 15 m – também não durante o arranque – **perigo de ferir-se por objectos lançados!**



Evitar o contacto com a ferramenta de corte – **perigo de ferir-se!**

Não arrancar o motor "a partir da mão" – arrancá-lo como descrito nas Instruções de serviço.



A ferramenta de corte continua ainda a movimentar-se durante algum tempo quando o acelerador é largado – **efeito de marcha continuada!**

Controlar a marcha em vazio do motor: A ferramenta de corte tem que ficar parada na marcha em vazio – com o acelerador largado.

Manter afastados materiais facilmente inflamáveis (por exemplo aparas, casca da árvore, ervas secas, combustível) da corrente quente dos gases de escape e da superfície quente do silenciador – **perigo de incêndio!**

Segurar e conduzir o aparelho

Segurar sempre o aparelho a motor com as duas mãos nos cabos.

Procurar sempre uma posição sólida e segura.

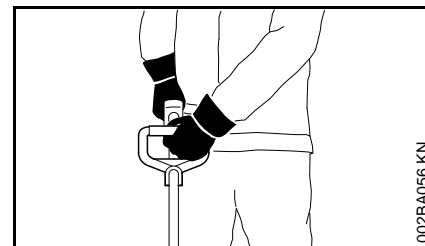

A mão esquerda no cabo circular, a mão direita no cabo da haste – também para os canhotos.

Durante o trabalho

No caso de um perigo iminente resp. em caso de emergência, parar imediatamente o motor – colocar a corrediça combinada / o interruptor de paragem em **STOP** resp. **0**.

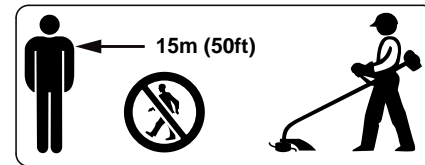

Numa larga zona à volta do local de emprego pode nascer um perigo de acidentes por objectos projectados, por isto, não deve permanecer uma outra pessoa na zona de alcance de 15 m. Manter esta distância também a objectos (veículos, vidros) – **perigo de danos materiais!** Um perigo também não pode ser excluído numa distância maior a 15 m.

Observar para que haja uma marcha em vazio impecável do motor para que a ferramenta de corte já não se gire depois de ter largado o acelerador.

Controlar resp. corrigir regularmente a regulação da marcha em vazio. Se a ferramenta de corte se girar na marcha em vazio apesar disto, mandá-la reparar pelo revendedor especializado.

Cuidado com verglas, humidade, neve, em encostas, num terreno acidentado, etc. – **perigo de escorregar-se!**

Observar os obstáculos: Tocos, raízes – **perigo de tropeçar!**

Procurar sempre uma posição sólida e segura.

Só trabalhar em pé no solo, nunca a partir de locais instáveis, nunca num escadote nem numa plataforma de trabalho de elevação.

Uma atenção e um cuidado maiores são necessários com a protecção anti-ruído posta – a percepção dos ruidos avisando o perigo (gritos, sinais e outros) é limitada.

Fazer a tempo intervalos de trabalho para evitar o cansaço e a fadiga extrema – **perigo de acidentes!**

Trabalhar calma e concentradamente – só em boas condições de luz e de vista. Trabalhar prudentemente, não pôr outras pessoas em perigo.



O aparelho a motor produz gases de escape tóxicos, logo que o motor esteja a funcionar. Estes gases podem ser inodoros e invisíveis, e conter hidrocarbonetos não queimados e benzol. Nunca trabalhar em locais fechados nem mal ventilados com o aparelho a motor – também não com máquinas com catalisadores.

Procurar sempre uma troca suficiente de ar durante o trabalho em fossos, baixadas ou sob condições limitadas.

Perigo de vida por intoxicação!

Parar imediatamente o trabalho quando sente uma náusea, dores de cabeça, quando tem problemas visuais (por exemplo um campo visual cada vez mais pequeno), problemas de audição, vertigem, capacidade de concentração a diminuir – estes sintomas podem ser causados entre outros por concentrações demasiado altas dos gases de escape – **perigo de acidentes!**

Accionar o aparelho a motor sem ruidos nem gases de escape – não deixar funcionar o motor desnecessariamente, só acelerar durante o trabalho.

Não fumar durante a utilização do aparelho a motor, nem na proximidade do aparelho a motor – **perigo de incêndio!** Do sistema de combustível podem escapar vapores de gasolina inflamáveis.

Os pós, o fumo e a fumaça que se produzem durante o trabalho podem ser perigosos para a saúde. Usar uma máscara de protecção no caso de um forte desenvolvimento de pó ou de fumo.

Se o aparelho a motor for submetido a um esforço não conforme o previsto (por exemplo uma influência de força por um golpe ou uma queda), é imprescindível controlar se este está ainda num estado seguro para o serviço antes de continuar a trabalhar com o aparelho – vide também o capítulo "Antes do arranque".

Controlar particularmente a impermeabilidade do sistema de combustível e a operacionalidade dos equipamentos de segurança. Não continuar a utilizar, de maneira nenhuma, os aparelhos a motor inseguros para o serviço. Contactar um revendedor especializado em caso de dúvida.

Não trabalhar com a regulação de gás de arranque – o número de rotações do motor não é regulável nesta posição do acelerador.



Nunca trabalhar sem a protecção apropriada para o aparelho e a ferramenta de corte – **perigo de ferir-se** por objectos lançados para fora!



Controlar o terreno: Objectos sólidos – pedras, peças metálicas ou semelhantes podem ser projectados – também além dos 15 m – **perigo de ferir-se!** – e podem danificar a ferramenta de corte e objectos (por exemplo veículos estacionados, vidros) (danos materiais).

Trabalhar com um cuidado particular num terreno de orientação difícil com densa vegetação.

Durante o corte em brenhas altas, por baixo de arbustos e sebes: Altura de trabalho com a ferramenta de corte de pelo menos 15 cm – não pôr os animais em perigo.

Antes de deixar o aparelho: Parar o motor.

Controlar a ferramenta de corte com regularidade, em curtas distâncias e imediatamente no caso de sentir modificações:

- Parar o motor, segurar bem o aparelho, puxar a ferramenta de corte para o chão para a travar
- Controlar o estado e o assento firme, observar as fendas
- Substituir imediatamente as ferramentas de corte danificadas, também com pequenas fendas capilares

Limpar o assento da ferramenta de corte regularmente de ervas e brenhas – retirar os entupimentos no sector da ferramenta de corte ou da protecção.

Parar o motor para substituir a ferramenta de corte – **perigo de ferir-se!**

Não continuar a utilizar as ferramentas de corte danificadas ou partidas, nem repará-las – por exemplo ao soldar ou rectificar – modificação da forma (desequilíbrio).

Partículas ou pedaços podem soltar-se, e tocar com uma alta velocidade no operador ou em terceiras pessoas – **feridas mais graves!**

Ao utilizar cabeças de corte

Utilizar unicamente a protecção com uma lâmina devidamente montada para que o fio de corte seja limitado ao comprimento autorizado.

É imprescindível parar o motor para reajustar o fio de corte com cabeças de corte manualmente reajustáveis – **perigo de ferir-se!**

Um abuso com fios de corte demasiado compridos reduz o número de rotações de trabalho do motor. Isto conduz ao sobreaquecimento e à danificação de peças funcionais importantes (por exemplo a embreagem, peças plásticas da caixa) pela patinagem permanente da embreagem – por exemplo pela ferramenta de corte girando-se na marcha em vazio – **perigo de ferir-se!**

Vibrações

Um período de utilização mais longo do aparelho pode conduzir à má circulação de sangue nas mãos condicionada pelas vibrações ("Doença dos dedos brancos").

Um período válido geralmente para a utilização não pode ser fixo porque este depende de vários factores de influência.

O período de utilização é prolongado:

- Pela protecção das mãos (luvas quentes)
- Por intervalos

O período de utilização é reduzido:

- Por uma disposição pessoal particular à má circulação de sangue (característica: Dedos frios com muita frequência, irritação)
- Por baixas temperaturas ambientes
- Pelo tamanho das forças de pegar (um acesso sólido impede a circulação de sangue)

Ao utilizar o aparelho regularmente e durante um período de utilização prolongado, e quando se apresentam repetidamente os sinais respectivos (por exemplo a irritação dos dedos), recomendam-se análises medicinais.

Manutenção e reparações

Manter regularmente o aparelho a motor. Só executar os trabalhos de manutenção e as reparações descritos nas Instruções de serviço. Mandar executar todos os demais trabalhos por um revendedor especializado.

A STIHL recomenda mandar efectuar os trabalhos de manutenção e as reparações unicamente pelo revendedor especializado da STIHL. Aos revendedores especializados da

STIHL são oferecidas regularmente instruções, e são postas à disposição Informações técnicas.

Utilizar unicamente as peças de reposição de alta qualidade. Senão pode existir o perigo de acidentes ou de danos no aparelho. Dirija-se a um revendedor especializado no caso de ter perguntas sobre a matéria.

A STIHL recomenda utilizar as peças de reposição originais da STIHL. Estas são adaptadas optimamente nas suas características ao aparelho e às exigências do utilizador.

Parar sempre o motor para efectuar a reparação, a manutenção e a limpeza – **perigo de ferir-se!** – Excepção: Regulação do carburador e da marcha em vazio.

Só colocar o motor em movimento com o conector da linha de ignição tirado ou com a vela de ignição desatarraxada com o dispositivo de arranque quando a corredeira combinada / o interruptor de paragem se encontra em **STOP** resp. **0** – **perigo de incêndio** por faíscas de ignição no exterior do cilindro.

Não manter nem guardar o aparelho a motor perto de um fogo aberto – **perigo de incêndio** devido ao combustível!

Controlar regularmente se a tampa do depósito veda bem.

Utilizar unicamente uma vela de ignição impecável e autorizada pela STIHL – vide o capítulo "Dados técnicos".

Controlar os cabos de ignição (isolamento impecável, conexão firme).

Controlar se o silenciador está num estado impecável.

Não trabalhar com um silenciador defeituoso nem sem silenciador – **perigo de incêndio!** – **Danos dos ouvidos!**

Não tocar no silenciador quente – **perigo de queimar-se!**

Ferramentas de corte e dispositivos de protecção

Por razões de segurança devem unicamente ser aplicadas as combinações de ferramenta de corte, protecção, cabo e cinto de suporte, autorizadas nas Instruções de serviço específicas para este aparelho.

Nas foices a motor com haste curvada e cabo circular devem **unicamente ser utilizadas cabeças de corte.**

Símbolos nos dispositivos de protecção

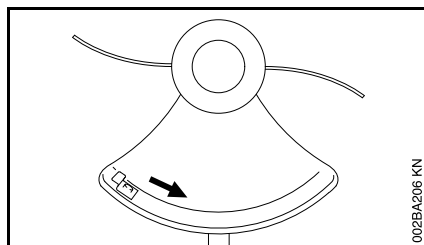

Uma seta marca a direcção de rotação das ferramentas de corte.

Cabeça de corte com fio de corte

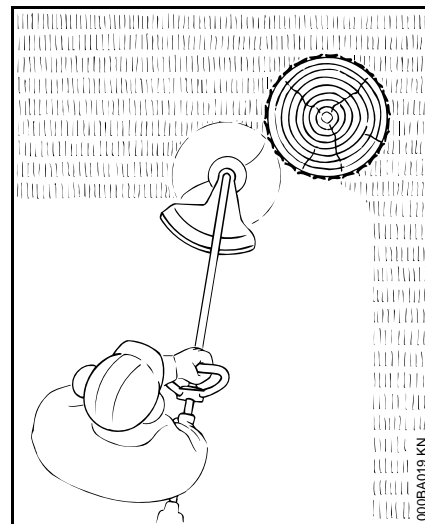

Para um "corte" macio – para um corte preciso também de bordos alcantilados à volta de árvores e estacadas – menor ferimento da casca da árvore



AVISO
Não substituir o fio de corte por um fio de aço – **perigo de ferir-se!**

Cabeça de corte com facas plásticas – STIHL PolyCut 6-3

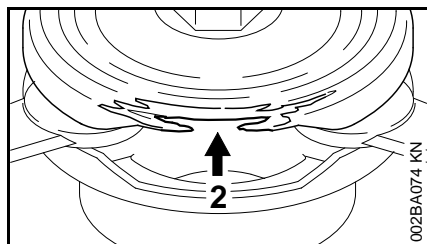
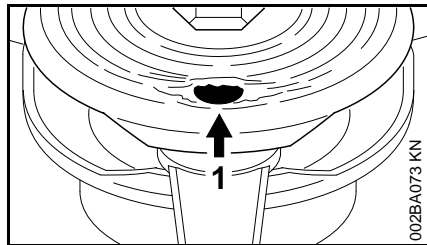

Para cortar os bordos dos prados sem árvores (sem postes, estacadas, árvores e obstáculos semelhantes).

É imprescindível observar as indicações de manutenção para a cabeça de corte PolyCut!

Observar as marcações de desgaste!

Marcações de desgaste são inseridas na parte inferior PolyCut.

Se um dos buracos redondos (1; seta) for visível ou se o bordo elevado no interior (2; seta) estiver gasto, a cabeça de corte PolyCut 6-3 já não deve ser utilizada – substituí-la por uma nova cabeça de corte!





AVISO

No caso da não-observação de uma das marcações de desgaste existe o perigo de que a ferramenta de corte se parta, e que as peças projectadas conduzam a feridas possíveis.

Evitar o contacto com pedras, corpos metálicos ou semelhantes para diminuir o perigo de acidentes por facas que se partem!

Verificar regularmente se as facas PolyCut têm fendas. Se se apresentar uma fenda numa das facas, substituir **todas** as facas da Polycut!

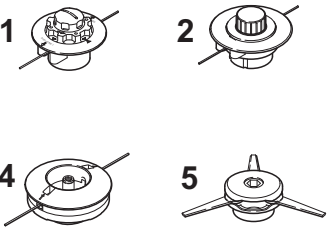
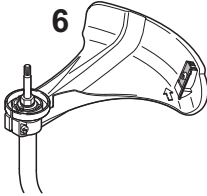
Combinções autorizadas de ferramenta de corte, protecção, cabo, cinto de suporte

Ferramenta de corte	Protecção	Cabo	Cinto de suporte
			

D000-GXX-0401-A3

Combinções autorizadas

Selecionar a combinação apropriada na tabela em função da ferramenta de corte!



AVISO

Outras combinações não são autorizadas por razões de segurança – **Perigo de acidentes!**

Ferramentas de corte

Cabeçotes de corte

- 1 STIHL AutoCut C 5-2
- 2 STIHL AutoCut 5-2
- 3 STIHL AutoCut C 6-2
- 4 STIHL DuroCut 5-2
- 5 STIHL PolyCut 6-3

Protecção

- 6 Protecção com lâmina para cabeçotes de corte

Cabo

- 7 Cabo circular

Cinto de suporte

- 8 Pode ser usado cinto para um só ombro

Aplicar o cabo circular

O cabo circular pode ser diferente consoante a execução.

Execução A

Aplicar o cabo circular

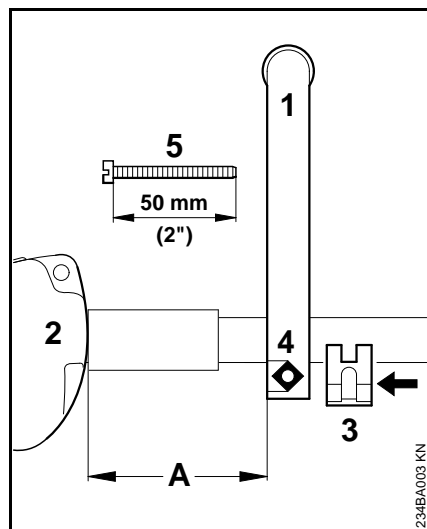

- Colocar o cabo circular (1) na distância de (A) aprox. 15 cm (6 in.) em frente do cabo de manejo (2) na haste
- Colocar a peça de aperto (3) na haste, e enfiá-la no cabo circular
- Colocar a porca quadrada (4) no cabo circular
- Passar o parafuso tensor (5) pelo lado oposto, e apertá-lo bem

Colocar o cabo circular na posição mais vantajosa

- Desapertar o parafuso (5)
- Deslocar o cabo circular à vontade na haste
- Apertar bem o parafuso (5)

Execução B

O cabo circular já está montado na haste no estado de fornecimento do novo aparelho, mas ainda tem que ser girado e ajustado.

Ajustar o cabo circular

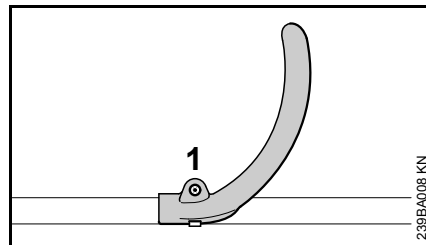

- Desapertar o parafuso (1) com a chave combinada

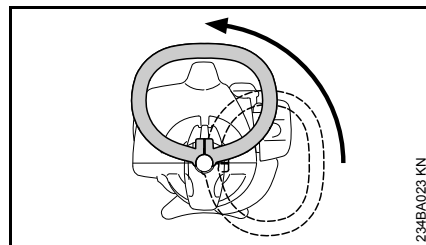

- Girar o cabo à volta da haste para cima

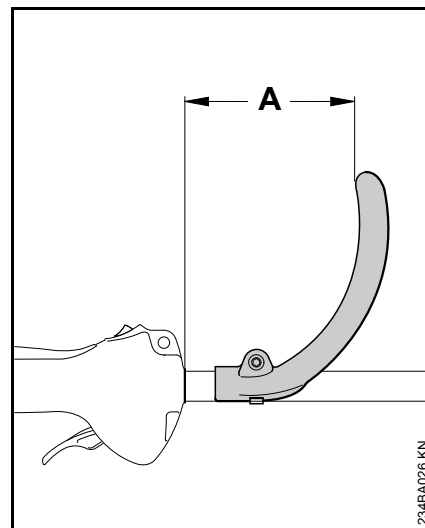

Ao modificar a distância (A), o cabo pode ser posto na posição mais vantajosa para o operador e o caso de utilização.

Recomendação: Distância (A) = aprox. 15 cm (6 in.)

- Puxar o cabo para a posição desejada
- Apertar o parafuso tão bem com a chave combinada que o cabo já não possa ser girado à volta da haste

Aplicar os dispositivos de protecção

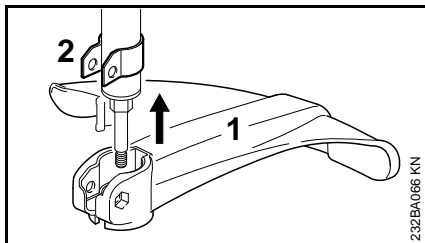

- Enfiar a protecção (1) até ao encosto no suporte (2)

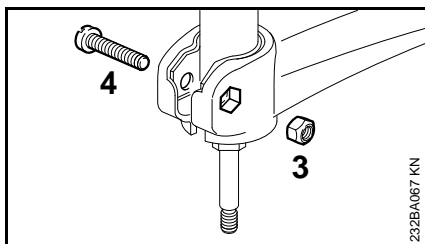

- Enfiar a porca (3) no sextavado interno na protecção – os buracos têm que estar em alinhamento
- Aparafusar o parafuso (4), e apertá-lo bem

Aplicar a ferramenta de corte

Depositar o aparelho a motor no chão

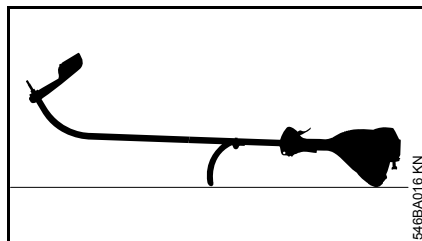

- Parar o motor
- Depositar o aparelho a motor de tal modo que o cabo circular e o capot indiquem para baixo e o eixo para cima

Prato de pressão

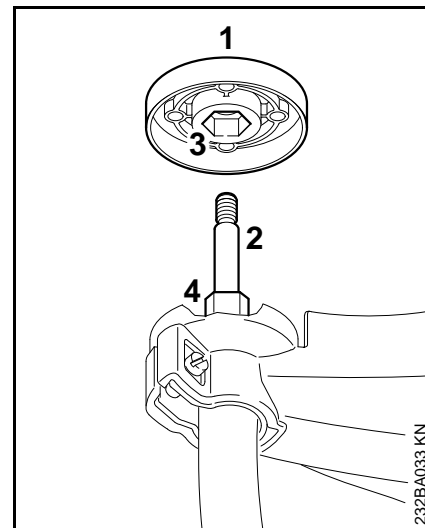

O prato de pressão (1) está incluído no volume de fornecimento da DuroCut 5-2 e PolyCut 6-3. Só é necessário quando são utilizadas estas cabeças de corte.

Cabeça de corte STIHL AutoCut 5-2, cabeça de corte STIHL AutoCut C 5-2

- Tirar o prato de pressão (1), se existente, do eixo (2)

Cabeça de corte STIHL DuroCut 5-2, cabeça de corte STIHL PolyCut 6-3,

- Enfiar o prato de pressão (1) no eixo (2), enfiar ao mesmo tempo o sextavado interno (3) no sextavado (4)

Bloquear o eixo

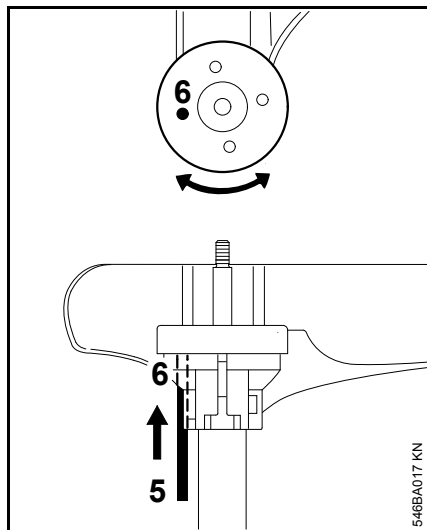

- Para bloquear o eixo, enfiar a ferramenta (5) nos furos (6) na proteção e no prato de pressão, girá-lo para a direita e para a esquerda até que o eixo esteja bloqueado

Aplicar a cabeça de corte com uma conexão roscada

Guardar bem a folha anexada para a cabeça de corte.

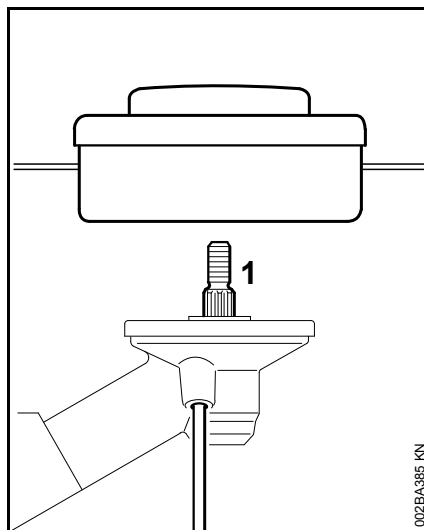

- Atarraxar a cabeça de corte no sentido dos ponteiros do relógio até estar encostada no eixo (1)
- Bloquear o eixo
- Apertar bem a cabeça de corte

INDICAÇÃO

Retirar novamente a ferramenta para bloquear o eixo.

Desmontar a cabeça de corte

- Bloquear o eixo
- Girar a cabeça de corte no sentido contrário aos ponteiros do relógio

Aplicar a cabeça de corte sem ligação roscada

Guardar bem a folha anexada para a cabeça de corte!

STIHL AutoCut 5-2

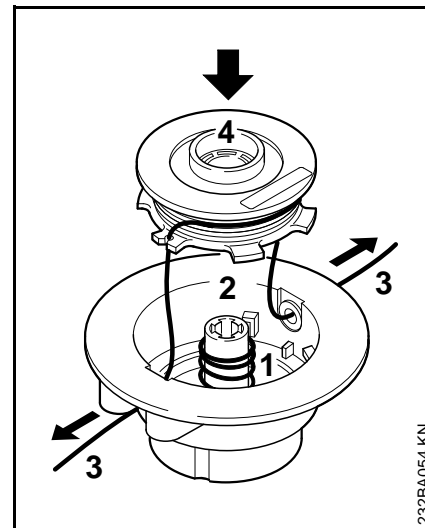

- Enfiar a mola (1) na parte superior (2)
- Enrolar os fios de corte (3) na bobina (4)
- Enfiar os fios de corte nos estojos, e colocar a bobina na caixa de bobinas

Os passos de trabalho individuais são descritos na folha anexada fornecida!

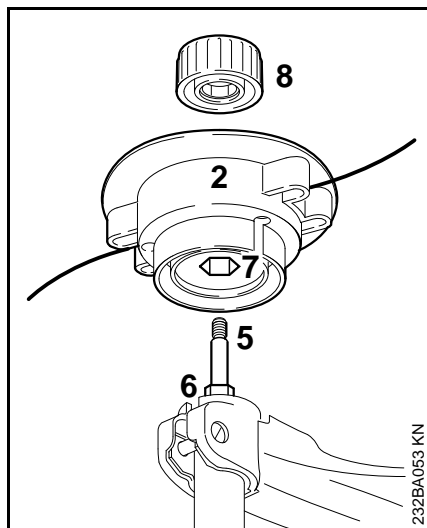

- Enfiar a parte superior (2) no eixo (5), enfiar ao mesmo tempo o sextavado interno (7) no sextavado (6)
- Colocar a capa (8) na parte superior – atarraxá-la no eixo até ao encosto no sentido dos ponteiros do relógio, e apertá-la bem

STIHL AutoCut C 5-2

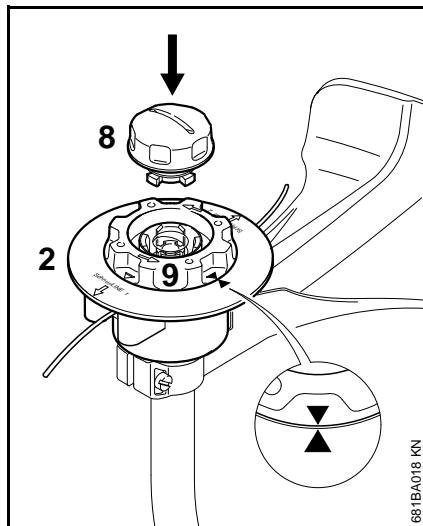

- Enfiar a parte superior (2) no eixo como na cabeça de corte AutoCut 5-2
- Só girar a bobina (9) no sentido dos ponteiros do relógio até que uma ponta da seta indique em direção da outra ponta da seta – segurar a bobina assim
- Enfiar a capa (8) na bobina, puxa-la até estar encostada, e girá-la ao mesmo tempo no sentido dos ponteiros do relógio
- Girar a capa até estar encostada, e apertá-la manualmente

STIHL PolyCut 6-3

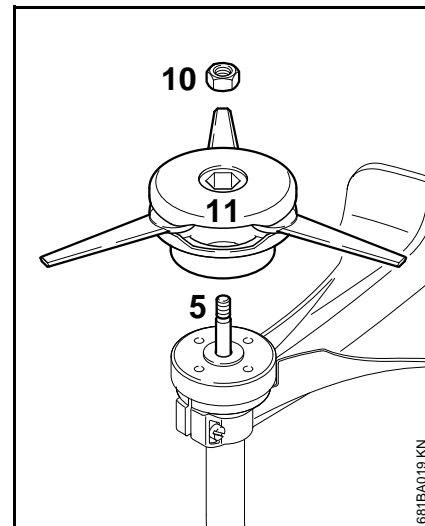

- Puxar o prato de pressão para o eixo
- Inserir a porca (10) na cabeça de corte
- Atarraxar a cabeça de corte (11) no sentido dos ponteiros do relógio até ao encosto no eixo (5)
- Bloquear o eixo
- Apertar bem a cabeça de corte

AVISO

Uma porca que deixe de apertar tem que ser substituída.

INDICAÇÃO

Retirar novamente a ferramenta para bloquear o eixo.

Desmontar a cabeça de corte

STIHL AutoCut

- Segurar a caixa de bobinas
- Girar a capa no sentido contrário ao dos ponteiros do relógio

STIHL PolyCut

- Bloquear o eixo
- Girar a cabeça de corte no sentido contrário ao dos ponteiros do relógio

Combustível

O motor tem que ser accionado com uma mistura de combustível de gasolina e de óleo para motores.



AVISO

Evitar um contacto directo da pele com o combustível e a inalação de vapores de combustível.

STIHL MotoMix

A STIHL recomenda a utilização do STIHL MotoMix. Esta mistura pronta de combustível não contém benzol nem chumbo, distingue-se por um elevado índice de octanas, e tem sempre a proporção de mistura adequada.

O STIHL MotoMix é misturado com o óleo para motores a dois tempos HP Ultra da STIHL para alcançar a máxima durabilidade do motor.

O MotoMix não está disponível em todos os mercados.

Misturar combustível



INDICAÇÃO

Combustíveis não apropriados ou uma proporção de mistura que se diferencia da prescrição podem conduzir a graves danos no mecanismo propulsor. A gasolina ou o óleo para motores de menor qualidade podem danificar o motor, os anéis de vedação, as linhas e o depósito de combustível.

Gasolina

Utilizar unicamente **gasolina de marca** com um índice de octanas de pelo menos 90 ROZ – sem chumbo ou com chumbo.

As máquinas com catalisadores para os gases de escape têm que ser accionadas com gasolina sem chumbo.



INDICAÇÃO

O efeito catalítico pode reduzir-se consideravelmente ao utilizar vários abastecimentos do depósito de gasolina com chumbo.

A gasolina com uma percentagem alcoólica superior a 10% pode causar perturbações na marcha nos motores com carburadores reguláveis manualmente, e não deve ser utilizada por isto para o serviço destes motores.

Motores com o M-Tronic fornecem uma plena potência com uma gasolina com uma percentagem alcoólica de 25% (E25).

Óleo para motores

Utilizar unicamente o óleo para motores a dois tempos de qualidade – o melhor é o **óleo para motores a dois tempos HP, HP Super ou HP Ultra da STIHL, estes são adaptados optimamente aos motores da STIHL. O HP Ultra garante a máxima potência e a durabilidade mais longa do motor.**

Os óleos para motores não estão disponíveis em todos os mercados.

Nos aparelhos a motor com catalisadores para os gases de escape deve unicamente ser utilizado o **óleo para motores a dois tempos STIHL 1:50** para preparar a mistura de combustível.

Proporção de mistura

No óleo para motores a dois tempos STIHL 1:50; 1:50 = 1 parte de óleo + 50 partes de gasolina

Exemplos

Quantidade de gasolina	Óleo para motores a dois tempos STIHL 1:50	
Litro	Litro	(ml)
1	0,02	(20)
5	0,10	(100)
10	0,20	(200)
15	0,30	(300)
20	0,40	(400)
25	0,50	(500)

- Meter primeiro o óleo para motores num bidão autorizado para combustível, meter a seguir gasolina, e misturá-los cuidadosamente

Guardar a mistura de combustível

Guardá-la unicamente nos recipientes autorizados para o combustível num lugar seguro, seco e fresco, protegê-la contra a luz e o sol.

A mistura de combustível envelhece – misturar unicamente as necessidades para algumas semanas. Não guardar a mistura de combustível durante mais de 30 dias. A mistura de combustível pode

tornar-se mais rapidamente inutilizável sob a influência de luz, sol, temperaturas baixas ou altas.

Mas o STIHL MotoMix pode ser guardado sem problemas até dois anos.

- Sacudir fortemente o bidão com a mistura de combustível antes de abastecer o depósito

AVISO

No bidão pode formar-se pressão – abrí-lo cuidadosamente.

- Limpar cuidadosamente de vez em quando o depósito de combustível e o bidão

O resto do combustível e o líquido utilizado para a limpeza têm que ser eliminados conforme as prescrições e o meio ambiente!

Meter combustível

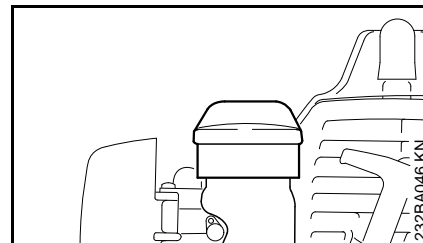

- Limpar a tampa do depósito e a zona à volta antes de abastecer o depósito para que não caia sujidade para dentro do depósito
- Posicionar o aparelho de tal modo que a tampa do depósito indique para cima
- Abrir a tampa do depósito

Não derramar combustível, nem encher o depósito a transbordar durante o abastecimento do depósito. A STIHL recomenda o sistema de enchimento da STIHL (acessório especial).

AVISO

Apertar a tampa do depósito tão bem que possível com a mão depois de ter abastecido o depósito.

Arrancar / Parar o motor

Elementos de manejo

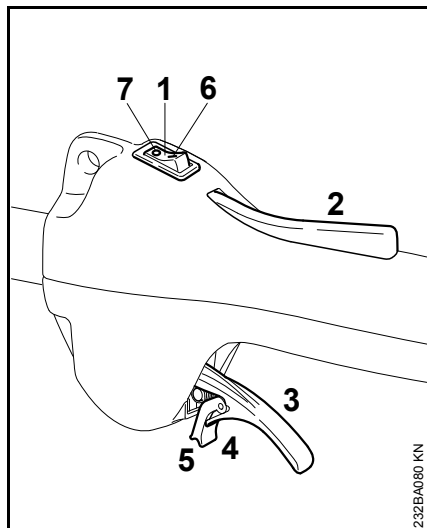

- 1 Interruptor de paragem
- 2 Bloqueio do acelerador
- 3 Acelerador
- 4 Língua elástica do acelerador
- 5 Entalhe

Posições do interruptor de paragem

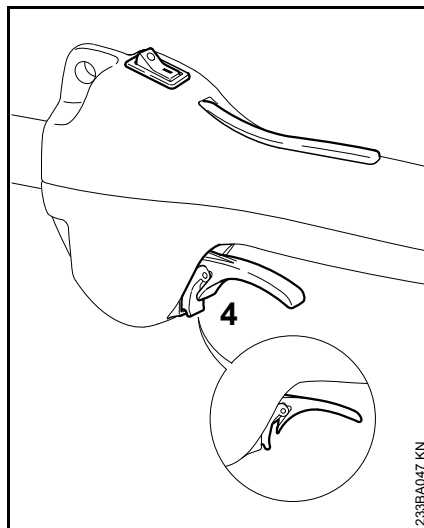

- 6 I – serviço – o motor está a funcionar ou pode arrancar
- 7 0 – paragem – motor desligado – a ignição está desligada

Arranque

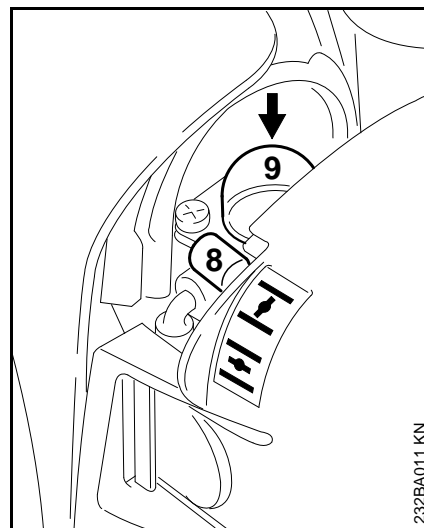

- Colocar o interruptor de paragem na posição I
- Premir o bloqueio do acelerador, e mantê-lo premido
- Premir o acelerador a fundo até que o entalhe na língua (4) possa ser engatado na caixa (**seta**)
- Largar primeiro o acelerador, depois a língua e o bloqueio do acelerador = **posição de gás de arranque**



- Regular a alavanca (8) da válvula de arranque
 -  com o motor frio
 -  com o motor quente – mesmo quando o motor já tem funcionado, mas quando ainda está frio
- Premir o fole (9) da bomba manual de combustível pelo menos cinco vezes – mesmo quando o fole está cheio de combustível

Arranque

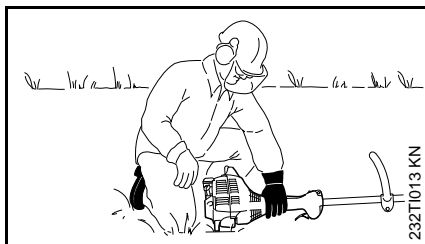
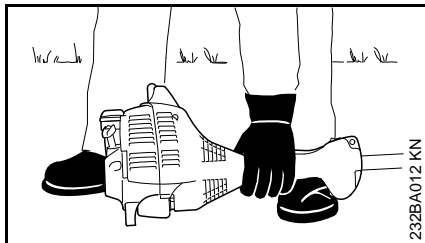

- Colocar o aparelho numa posição segura no chão: O apoio no motor e a protecção para a ferramenta de corte formam a base.

A ferramenta de corte não deve tocar nem no chão, nem em quaisquer objectos – **perigo de acidentes!**

- Procurar uma posição segura – possibilidades: Em pé, inclinado ou de joelhos
- Pressionar o aparelho **firmemente** com a mão esquerda para o chão – o polegar encontra-se por baixo da caixa do ventilador – não tocar ao mesmo tempo nem no acelerador, nem no bloqueio do acelerador



INDICAÇÃO

Não pôr o pé na haste nem ajoelhar-se nesta!

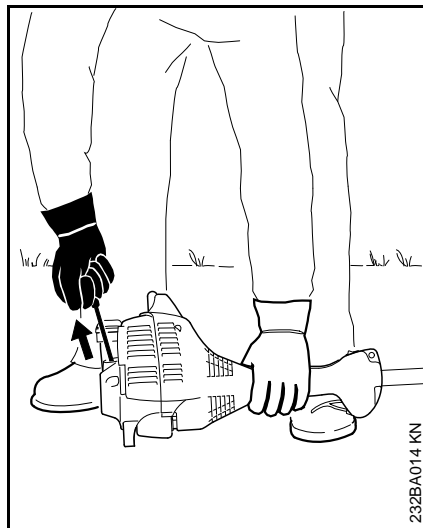

- Pegar no cabo de arranque com a mão direita
- Puxar o cabo de arranque lentamente para fora até sentir o primeiro encosto, e puxá-lo a seguir rápida e fortemente



INDICAÇÃO

Não puxar a corda para fora até ao fim – **perigo de rotura!**

- Não deixar recuar o cabo de arranque – reconduzí-lo no sentido contrário à direcção de extracção para que a corda de arranque possa enrolar-se correctamente
- continuar a arrancar

Depois da primeira ignição

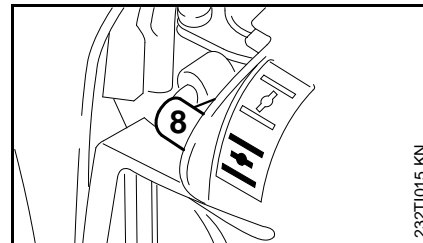

- Colocar a alavanca (8) da válvula de arranque ao mais tardar depois do **quinto** arranque em
- continuar a arrancar

Logo que o motor esteja a funcionar

- Premir o acelerador até que a língua se desengate – o motor passa para a marcha em vazio



AVISO

A ferramenta de corte não deve girar-se na marcha em vazio do motor com o carburador correctamente regulado!

O aparelho está pronto para entrar em funcionamento.

Parar o motor

- Colocar o interruptor de paragem na posição **0**

Quando o motor não arranca

Alavanca da válvula de arranque

Quando a alavanca da válvula de arranque não foi colocada a tempo em depois da primeira ignição do motor, o motor afogou-se então.

- Colocar a alavanca da válvula de arranque em 
- Colocar o interruptor de paragem na posição I, a alavanca de bloqueio e o acelerador na **posição de gás de arranque**
- Arrancar o motor – puxar para isto a corda de arranque fortemente – 10 a 20 puxadas com a corda podem ser necessárias

Se o motor não arrancar apesar disto tudo

- Colocar o interruptor de paragem na posição de paragem **0**
- Desmontar a vela de ignição – vide o capítulo "Vela de ignição"
- Secar a vela de ignição
- Puxar várias vezes o dispositivo de arranque – para ventilar a câmara de combustão
- Aplicar novamente a vela de ignição – vide o capítulo "Vela de ignição"
- Colocar o interruptor de paragem na posição I
- Colocar a alavanca da válvula de arranque em  – também com o motor frio
- Arrancar novamente o motor

O depósito tem sido esvaziado completamente

- Premir o fole da bomba manual de combustível pelo menos cinco vezes depois de ter abastecido o depósito – mesmo quando o fole está cheio de combustível
- Regular a alavanca da válvula de arranque dependentemente da temperatura do motor
- Arrancar novamente o motor

Indicações de serviço

Durante o primeiro período de serviço

Não accionar o aparelho recém-saído da fábrica sem carga até ao terceiro abastecimento do depósito no alto sector do número de rotações para que, durante a fase de rodagem, não se apresentem cargas adicionais. As peças movimentadas têm que adaptar-se uma à outra durante a fase de rodagem – no mecanismo propulsor existe uma maior resistência à fricção. O motor atinge a sua máxima potência depois de um período de funcionamento de 5 a 15 abastecimentos do depósito.

Durante o trabalho

Depois de um serviço prolongado de plena carga, deixar funcionar o motor ainda um pouco na marcha em vazio até que o maior calor seja dissipado pela corrente de ar de refrigeração para que as peças no mecanismo propulsor (sistema de ignição, carburador) não sejam carregadas extremamente por uma acumulação de calor.

Depois do trabalho

No caso de uma paragem durante pouco tempo: Deixar arrefecer o motor. Guardar o aparelho com o depósito de combustível vazio num local seco, não na proximidade de fontes de ignição, até ser utilizado novamente. No caso de uma paragem prolongada – vide o capítulo "Guardar o aparelho".

Limpar o filtro de ar

Quando a potência do motor está a diminuir sensivelmente

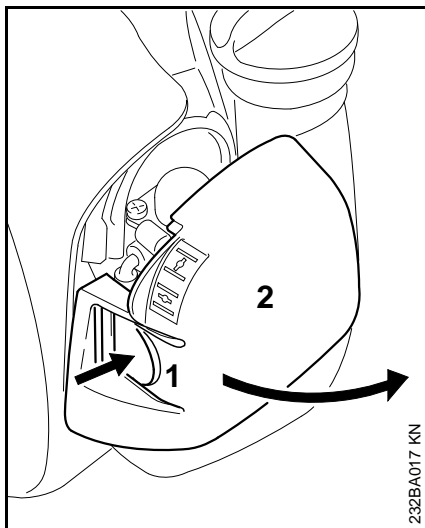

- Colocar a alavanca da válvula de arranque em \overline{I}
- Puxar a tala (1) para dentro, e girar a tampa do filtro (2) para fora
- Limpar a zona à volta do filtro da sujidade grossa

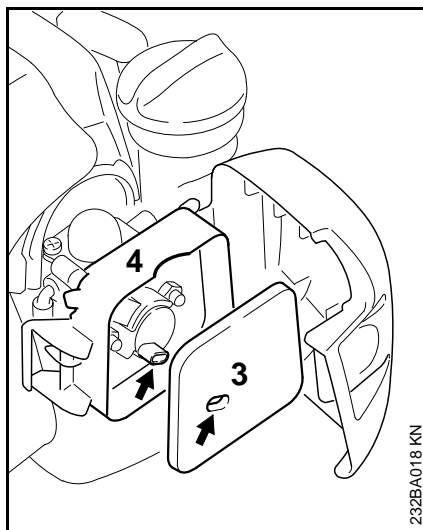

- Tirar o filtro de feltro (3) da caixa do filtro (4), e substituí-lo – batê-lo ou soprá-lo provisoriamente – não lavar
- Substituir as peças danificadas
- Inserir o filtro de feltro (3) na caixa do filtro (4)
- Fechar a tampa do filtro, e engatá-la

Regular o carburador

Informações de base

O carburador é dotado ex-fábrica da regulação standard.

A regulação do carburador é efectuada de tal modo que seja transportada uma óptima mistura de combustível e de ar ao motor em todos os estados operacionais.

Preparar o aparelho

- Parar o motor
- Aplicar a ferramenta de corte
- Controlar o filtro de ar – limpá-lo ou substituí-lo em caso de necessidade

Diferentes regulações standard

Diferentes carburadores são aplicados ex-fábrica. Para cada um destes carburadores é necessária uma diferente regulação standard:

FS 38 2-MIX

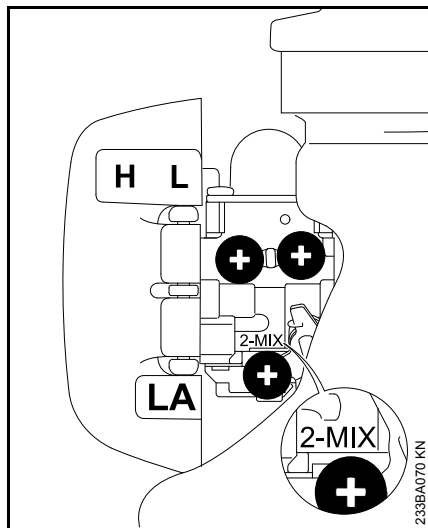

- Girar o parafuso regulador principal (H) no sentido contrário aos ponteiros do relógio até ao encosto – no máx. 3/4 voltas
- Girar o parafuso regulador da marcha em vazio (L) sensivelmente no sentido dos ponteiros do relógio até estar apertado bem – girá-lo a seguir 3/4 voltas no sentido contrário aos ponteiros do relógio

FS 38

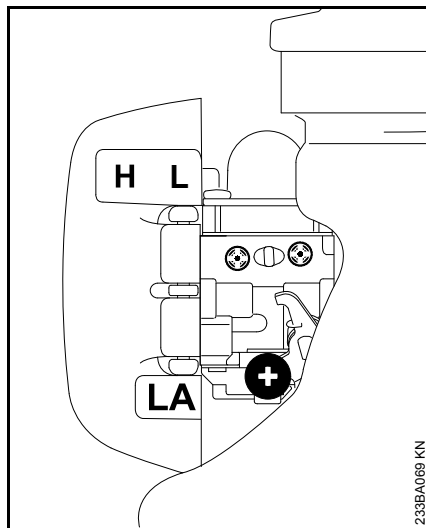

- Girar o parafuso regulador principal (H) sensivelmente no sentido dos ponteiros do relógio até estar apertado bem – girá-lo a seguir 2 voltas no sentido contrário aos ponteiros do relógio
- Girar o parafuso regulador da marcha em vazio (L) sensivelmente no sentido dos ponteiros do relógio até estar apertado bem – girá-lo a seguir 1 1/2 voltas no sentido contrário aos ponteiros do relógio

Regular a marcha em vazio

- Efectuar a regulação standard
- Arrancar o motor, e deixá-lo aquecer-se

O motor fica parado na marcha em vazio

- Girar o parafuso de encosto da marcha em vazio (LA) lentamente no sentido dos ponteiros do relógio até que o motor funcione regularmente – a ferramenta de corte não deve girar-se ao mesmo tempo

A ferramenta de corte gira-se na marcha em vazio

- Girar o parafuso de encosto da marcha em vazio (LA) no sentido contrário aos ponteiros do relógio até que a ferramenta de corte fique parada – continuar a girar depois aprox. 1/2 a 1 volta na mesma direcção

! AVISO

Se a ferramenta de corte não ficar parada na marcha em vazio depois de ter efectuado a regulação, mandar reparar o aparelho pelo revendedor especializado.

O número de rotações na marcha em vazio é irregular; má aceleração (apesar da modificação da regulação LA)

A regulação da marcha em vazio é demasiado magra.

FS 38 2-MIX

- Girar o parafuso regulador da marcha em vazio (L) sensivelmente no sentido contrário aos ponteiros do relógio até que o motor funcione regularmente, e que acelere bem – no máx. até ao encosto

FS 38

- Girar o parafuso regulador da marcha em vazio (L) sensivelmente no sentido contrário aos ponteiros do relógio (aprox. 1/4 volta) até que o motor funcione regularmente, e que acelere bem

O número de rotações na marcha em vazio é irregular

A regulação da marcha em vazio é demasiado gorda.

FS 38 2-MIX

- Girar o parafuso regulador da marcha em vazio (L) sensivelmente no sentido dos ponteiros do relógio até que o motor funcione regularmente, e que acelere ainda bem – no máx. até ao encosto

FS 38

- Girar o parafuso regulador da marcha em vazio (L) sensivelmente no sentido dos ponteiros do relógio (aprox. 1/4 volta) até que o motor funcione regularmente, e que acelere ainda bem

Na maioria dos casos também é necessária uma alteração do parafuso de encosto da marcha em vazio (LA) depois de qualquer correcção no parafuso regulador da marcha em vazio (L).

Correcção da regulação do carburador durante empregos numa grande altitude

Uma pequena correcção pode ser necessária quando o motor não funciona de modo satisfatório:

FS 38**FS 38 2-MIX**

- Efectuar a regulação standard
- Deixar aquecer o motor
- Girar o parafuso regulador principal (H) um pouco no sentido dos ponteiros do relógio (mais magro) – no máx. até ao encosto

FS 38 2-MIX

- Efectuar a regulação standard
- Deixar aquecer o motor
- Girar o parafuso regulador principal (H) um pouco no sentido dos ponteiros do relógio (mais magro) – no máx. 3/4 voltas

**INDICAÇÃO**

Depois de ter voltado de uma grande altitude, repor a regulação do carburador novamente na regulação standard.

No caso de uma regulação demasiado magra existe o perigo de danos no mecanismo propulsor devido à falta de lubrificantes e ao sobreaquecimento.

Vela de ignição

- Controlar primeiro a vela de ignição quando a potência do motor é insuficiente, quando o motor arranca mal ou quando há perturbações na marcha em vazio
- Substituir a vela de ignição depois de aprox. 100 horas de serviço – com os eléctrodos fortemente queimados já mais cedo – utilizar unicamente velas de ignição desparasitadas e autorizadas pela STIHL – vide o capítulo "Dados técnicos"

Desmontar a vela de ignição

- Colocar o interruptor de paragem na posição **0**

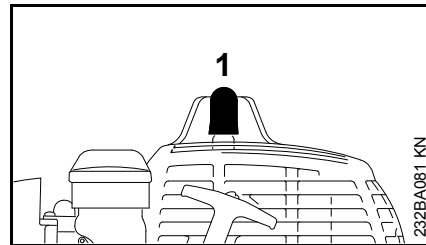

- Retirar o encaixe da vela de ignição (1)
- Desatarraxar a vela de ignição

Verificar a vela de ignição

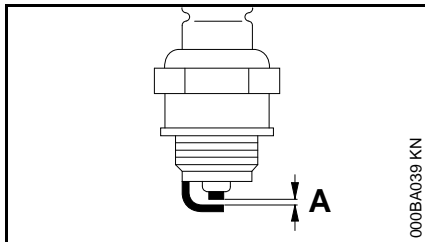

- Limpar a vela de ignição suja
- Verificar a distância dos elétrodos (A) e reajustá-la em caso de necessidade, consultar o valor da distância no capítulo "Dados técnicos"
- Eliminar as causas da sujidade na vela de ignição

As causas possíveis são:

- Demasiado óleo para motores no combustível
- Filtro de ar sujo
- Condições de serviço desfavoráveis

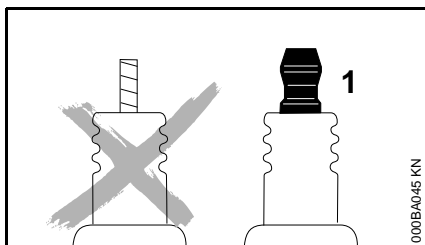

AVISO

Podem ocorrer faíscas se uma porca de ligação (1) não estiver bem apertada ou estiver ausente. Se o trabalho for

realizado num ambiente facilmente inflamável ou explosivo, podem ocorrer incêndios ou explosões. Pessoas podem ferir-se com gravidade ou podem ocorrer danos materiais.

- Usar velas de ignição desparasitadas com porcas de ligação fixas.

Montar a vela de ignição

- Atarraxar a vela de ignição, e fazer entrar firmemente o encaixe da vela de ignição

Comportamento da marcha do motor

Se o comportamento da marcha do motor não for satisfatório, apesar do filtro de ar limpo e da regulação correcta do carburador, a causa também pode estar no silenciador.

Mandar verificar no revendedor especializado se silenciador está sujo (coqueificação)!

A STIHL recomenda mandar efectuar os trabalhos de manutenção e as reparações num revendedor especializado da STIHL.

Guardar o aparelho

Com intervalos de serviço a partir de aprox. 3 meses

- Esvaziar o depósito de combustível num local bem ventilado, e limpá-lo
- Eliminar o combustível de acordo com as prescrições e o meio ambiente
- Esvaziar o carburador, senão os diafragmas no carburador podem colar-se!
- Retirar a ferramenta de corte, limpá-la e controlá-la
- Limpar cuidadosamente o aparelho, particularmente o filtro de ar!
- Guardar o aparelho num local seco e seguro – protegê-lo contra a utilização não autorizada (por exemplo por crianças)

Manter a cabeça de corte

Depositar o aparelho a motor no chão

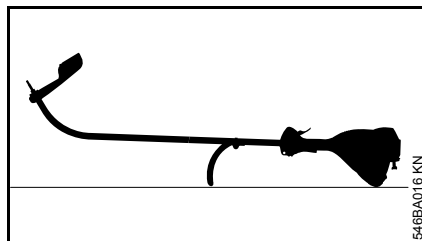

- Parar o motor
- Depositar o aparelho a motor de tal modo que o cabo circular e o capot indiquem para baixo e o eixo para cima

Substituir o fio de corte

Verificar obrigatoriamente se a cabeça de corte está gasta antes de substituir o fio de corte.



AVISO

Se forem visíveis fortes vestígios de desgaste, é necessário substituir toda a cabeça de corte.

O fio de corte será denominado resumidamente a seguir por "fio".

No volume de fornecimento da cabeça de corte estão incluídas instruções ilustradas que mostram a substituição de fios. Por isto, guardar as instruções da cabeça de corte num lugar seguro.

- Desmontar a cabeça de corte em caso de necessidade

Reajustar o fio de corte

STIHL AutoCut

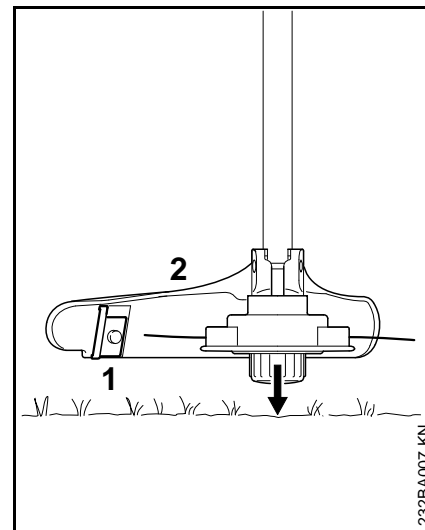

- Manter a cabeça de corte a girar paralelamente à superfície com vegetação – tocar no chão – aprox. 3 cm (1,2 in.) do fio são reajustados.
- Os fios de corte demasiado compridos são cortados para o comprimento ideal pela lâmina (1) na proteção (2) – por isto, evitar tocar várias vezes seguidas no chão!

O fio só é reajustado quando os **dois** fios de corte têm ainda um comprimento mínimo de **2,5 cm (1 in.)!**

Quando o fio de corte é mais curto do que 2,5 cm (1 in.):

! AVISO

É imprescindível parar o motor para reajustar manualmente o fio de corte – **perigo de ferimentos!**

- Virar o aparelho
- Puxar a capa na bobina dos fios até ao encosto
- Tirar as extremidades do fio da bobina dos fios

Quando já não há nenhum fio na bobina, substituir o fio de corte.

em todas as outras cabeças de corte

como descrito na folha anexada da cabeça de corte.

! AVISO

É imprescindível parar o motor para reajustar manualmente o fio de corte – **perigo de ferimentos!**

Substituir o fio de corte

STIHL DuroCut

! AVISO

É imprescindível parar o motor para equipar manualmente a cabeça de corte – **perigo de ferimentos!**

- Equipar a cabeça de corte com fios traçados, de acordo com as instruções fornecidas

STIHL AutoCut C 5-2

Desmontar a cabeça de corte, e retirar os restos do fio

A reserva de fios na cabeça de corte é quase gasta no caso de um serviço normal.

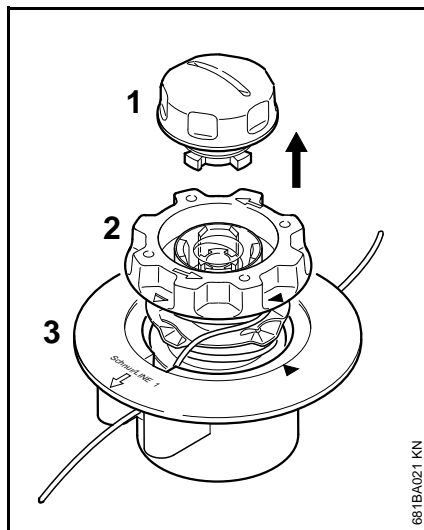

- Segurar a cabeça de corte, e girar a capa (1) tanto tempo no sentido contrário aos ponteiros do relógio até que esta possa ser retirada
- Tirar o corpo das bobinas (2) da parte superior (3), e retirar os restos do fio

Montar a cabeça de corte

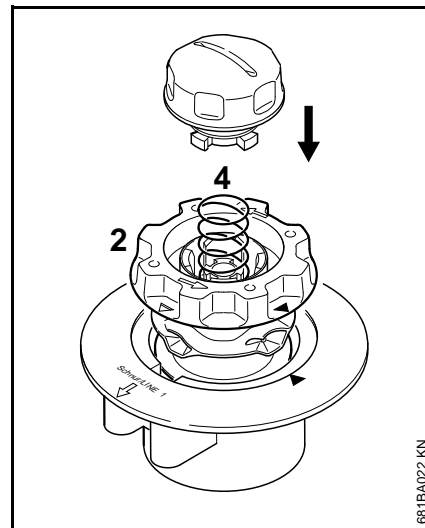

- Enfiar um corpo das bobinas **vazio** na parte superior
- Se a mola (4) tiver saltado para fora:
- Puxar a mola para dentro do corpo das bobinas (2) até que esta engate audivelmente
 - Aplicar a cabeça de corte – vide o capítulo "Aplicar a ferramenta de corte"

Enrolar o corpo das bobinas

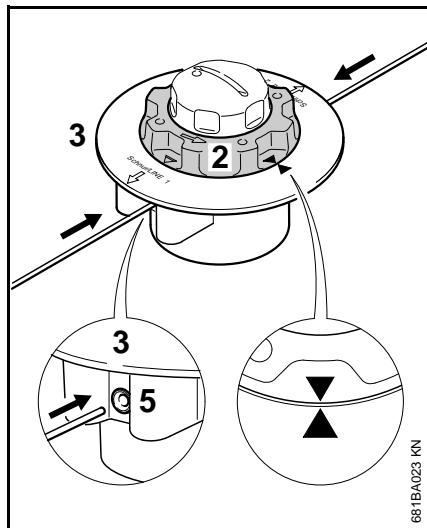

- Utilizar um fio com um diâmetro de 2,0 mm (0,08 in.) (cor verde)
- Traçar dois fios com um comprimento de 2 m (78 in.) cada um do rolo de reserva (acessório especial)
- Girar o corpo das bobinas (2) no sentido contrário aos ponteiros do relógio até que uma ponta da seta indique em direcção da outra ponta da seta
- **Passar os dois fios** com as extremidades direitas por cada vez um dos estojos (5) até sentir a primeira resistência para dentro da parte superior (3) – continuar a puxá-los até ao encosto

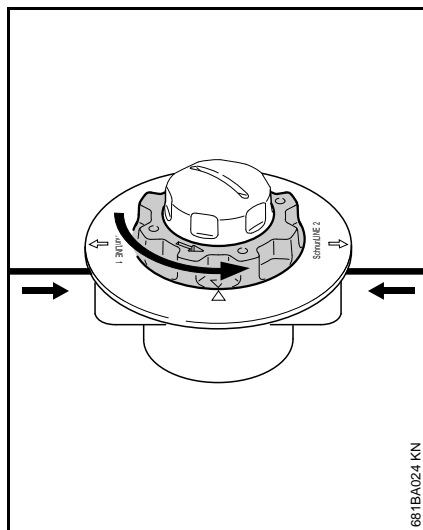

- Segurar a parte superior
 - Girar o corpo das bobinas no sentido contrário aos ponteiros do relógio até que o fio mais curto sobressaia ainda aprox. 10 cm (4 in.) da cabeça de corte
 - Se necessário, encortar o fio mais comprido para aprox. 10 cm (4 in.)
- A cabeça de corte está cheia.

STIHL AutoCut 5-2

Retirar os restos do fio

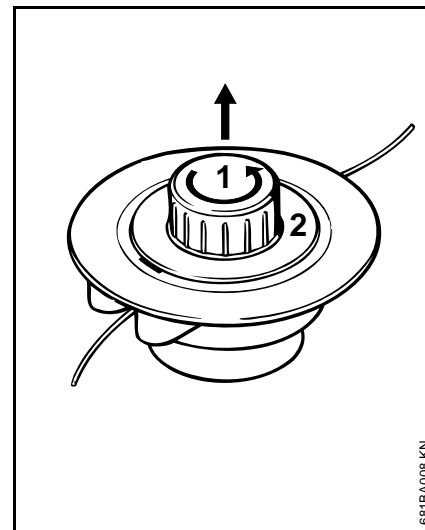

- Abrir a cabeça de corte – para isto, apoiar de encontro com uma mão, e girar a capa (1) no sentido contrário aos ponteiros do relógio
- Desengatar o corpo das bobinas (2), tirá-lo da cabeça de corte, e retirar os restos do fio

Enrolar o corpo das bobinas

Como alternativa aos fios individuais também pode ser utilizado um corpo das bobinas já enrolado de fios (acessório especial).

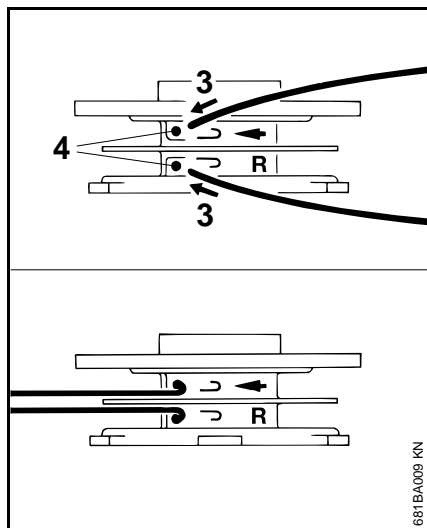

- Utilizar um fio com um diâmetro de 2,0 mm (0,08 in.) (cor verde)
- Traçar dois fios com um comprimento de 3 m (120 in.) cada um do rolo de reserva (acessório especial)
- Enfiar os dois fios com cada vez só uma extremidade do fio (3) nos furos (4) no corpo das bobinas
- Curvar fortemente cada fio no bordo de perfuração de modo que se produza uma dobra

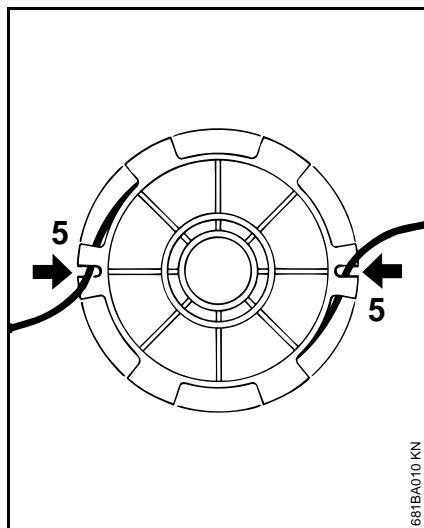

- Enrolar os fios numa boa ordem e de modo firme – enrolar em cada câmara unicamente um fio
- Enfanchar as extremidades dos fios nas fendas (2)

Montar a cabeça de corte



Assegurar, antes de efectuar a montagem, que a mola de pressão está aplicada - vide o capítulo "Aplicar a ferramenta de corte".

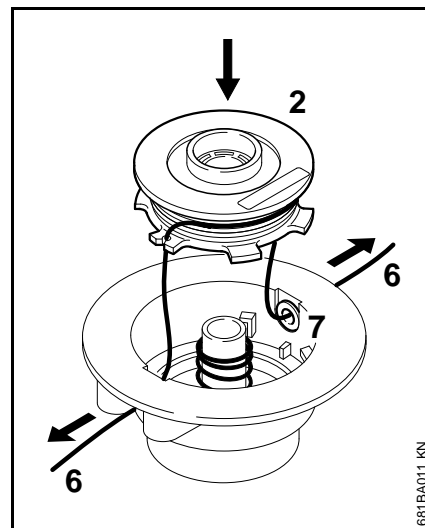

- Conduzir as extremidades (6) dos fios através dos olhais (7), e engatar o corpo das bobinas (2) na caixa de bobinas

Os fios têm que desengatar-se novamente das fendas (5) durante a inserção do corpo das bobinas na cabeça de corte

- Retirar as extremidades dos fios até ao encosto
- Aplicar novamente a cabeça de corte

Substituir a lâmina

STIHL PolyCut

Verificar imprescindivelmente se a cabeça de corte está gasta antes de substituir as lâminas de corte.

 **AVISO**

Se forem visíveis fortes vestígios de desgaste, tem que ser substituída a cabeça de corte completa.

As lâminas de corte são chamadas brevemente "Lâminas" a seguir.

No volume de fornecimento da cabeça de corte estão incluídas Instruções ilustradas que mostram a substituição de lâminas. Por isto, guardar as Instruções para a cabeça de corte num lugar seguro.

 **AVISO**

É imprescindível parar o motor para equipar manualmente a cabeça de corte – senão existe o **perigo de ferir-se!**

- Desmontar a cabeça de corte
- Substituir a lâmina, como mostrado nas Instruções ilustradas
- Aplicar novamente a cabeça de corte

Controlo e manutenção pelo revendedor especializado

Cabeçote de aspiração de combustível no depósito

- Mandar substituir o cabeçote de aspiração no depósito de combustível uma vez por ano

A STIHL recomenda mandar efectuar os trabalhos de manutenção e as reparações unicamente no revendedor especializado da STIHL.

Indicações de manutenção e de conservação

As indicações referem-se às condições de emprego normais. Reduzir correspondentemente os intervalos indicados sob condições mais difíceis (pó em grande quantidade, etc.) e tempos de trabalho diários mais longos.		antes de iniciar o trabalho	depois do fim do trabalho resp. diariamente	depois de qualquer abastecimento do depósito	semanalmente	mensalmente	anualmente	no caso de uma perturbação	no caso de uma danificação	em caso de necessidade
Máquina completa	Controlo visual (estado, impermeabilidade)	X		X						
	Limpar		X							
	Substituir as peças danificadas	X								
Cabo de manejo	Controlo do funcionamento	X		X						
Filtro de ar	Controlo visual						X	X		
	Limpar							X		X
	Substituir								X	
Bomba manual de combustível (se existente)	Controlar	X								
	Reparação pelo revendedor especializado ¹⁾								X	
Cabeçote de aspiração no depósito de combustível	Controlo pelo revendedor especializado ¹⁾							X		
	Substituição pelo revendedor especializado ¹⁾						X		X	X
Depósito de combustível	Limpar							X		X
Carburador	Controlar a marcha em vazio, a ferramenta de corte não deve girar-se ao mesmo tempo	X		X						
	Regular a marcha em vazio									X
Vela de ignição	Regular a distância dos eléctrodos							X		
	Substituir todas as 100 horas de serviço									
Abertura de aspiração para o ar de refrigeração	Controlo visual		X							
	Limpar									X
Parafusos e porcas acessíveis (com a excepção dos parafusos reguladores)	Reapertar									X

As indicações referem-se às condições de emprego normais. Reduzir correspondentemente os intervalos indicados sob condições mais difíceis (pó em grande quantidade, etc.) e tempos de trabalho diários mais longos.		antes de iniciar o trabalho	depois do fim do trabalho resp. diariamente	depois de qualquer abastecimento do depósito	semanalmente	mensalmente	anualmente	no caso de uma perturbação	no caso de uma danificação	em caso de necessidade
Ferramenta de corte	Controlo visual	X		X						
	Substituir								X	
	Controlar o assento firme	X		X						
Autocolante de segurança	Substituir								X	

¹⁾ A STIHL recomenda o revendedor especializado da STIHL

Minimizar o desgaste, e evitar os danos

A observação das prescrições destas Instruções de serviço evita um desgaste excessivo e danos no aparelho.

A utilização, a manutenção e a armazenagem do aparelho têm que ser efectuadas com tanto cuidado como descrito nestas Instruções de serviço.

O próprio utilizador responsabiliza-se por todos os danos causados pela não-observação das indicações de segurança, manejo e manutenção. Isto é sobretudo válido para:

- As modificações no produto não autorizadas pela STIHL
- A utilização de ferramentas ou acessórios que não são autorizados, nem apropriados para o aparelho ou que são de menor qualidade
- A utilização não conforme o previsto do aparelho
- A utilização do aparelho durante competições de desporto ou de concursos
- Os danos consecutivos devido à utilização do aparelho com peças defeituosas

Trabalhos de manutenção

Todos os trabalhos mencionados no capítulo "Indicações de manutenção e de conservação" têm que ser efectuados regularmente. Quando o utilizador não pode efectuar ele próprio

estes trabalhos de manutenção, tem que encarregar um revendedor especializado.

A STIHL recomenda mandar efectuar os trabalhos de manutenção e as reparações unicamente no revendedor especializado da STIHL. Aos revendedores especializados da STIHL são oferecidas regularmente instruções, e são postas à sua disposição informações técnicas.

Se estes trabalhos não forem efectuados ou efectuados imprópriamente, podem apresentar-se danos pelos quais o próprio utilizador tem de responsabilizar-se. Trata-se entre outros dos danos seguintes:

- Danos no mecanismo propulsor devido a uma manutenção não realizada a tempo ou realizada insuficientemente (por exemplo o filtro de ar e o filtro de combustível), a uma falsa regulação do carburador ou a uma limpeza insuficiente da condução do ar de refrigeração (fendas de aspiração, nervuras cilíndricas)
- Danos causados pela corrosão e outros danos consecutivos devido a uma armazenagem não adequada
- Danos no aparelho devido à utilização de peças de reposição de qualidade inferior

Peças de desgaste

Algumas peças do aparelho a motor são submetidas a um desgaste normal mesmo quando são utilizadas conforme o previsto, e têm que ser substituídas a tempo, consoante o tipo e o período de uso. A isto pertencem entre outros:

- As ferramentas de corte (todos os tipos)
- As peças de fixação para as ferramentas de corte (prato de marcha, porca, etc.)
- As protecções das ferramentas de corte
- A embreagem
- O filtro (para o ar, o combustível)
- O dispositivo de arranque
- A vela de ignição

Peças importantes

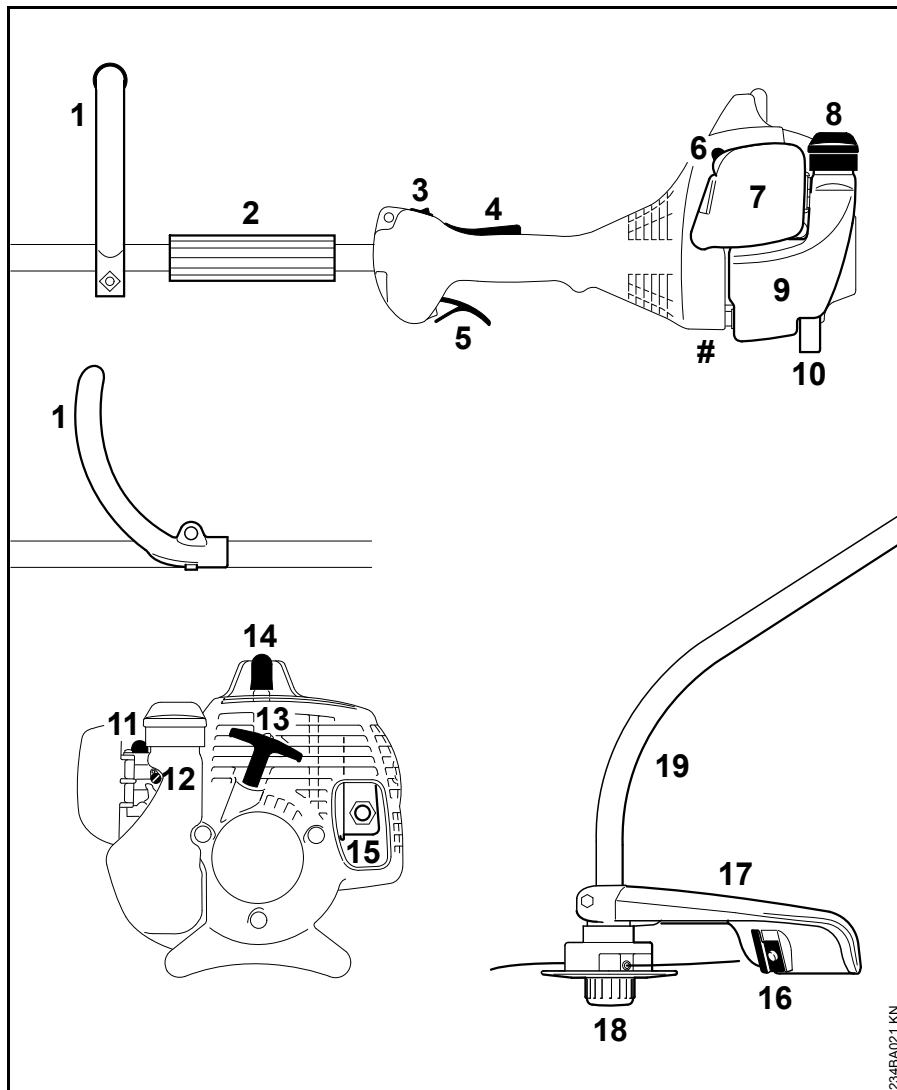

- 1 Cabo circular
- 2 Estojo
- 3 Interruptor de paragem
- 4 Bloqueio do acelerador
- 5 Acelerador
- 6 Alavanca da válvula de arranque
- 7 Tampa do filtro de ar
- 8 Tampa do depósito
- 9 Depósito
- 10 Apoio do aparelho
- 11 Bomba manual de combustível
- 12 Parafusos reguladores do carburador
- 13 Cabo de arranque
- 14 Encaixe da vela de ignição
- 15 Silenciador
- 16 Faca (para o fio de corte)
- 17 Protecção
- 18 Cabeça de corte
- 19 Haste
- # Número da máquina

234BA021 KN

Dados técnicos

Mecanismo propulsor

Motor a dois tempos, monocilíndrico

FS 38

Cilindrada: 27,2 c.c.
 Diâmetro do cilindro: 34 mm
 Curso do êmbolo: 30 mm
 Potência segundo ISO 8893: 0,65 KW (0,9 CV) com 8500 1/min

Número de rotações da marcha em vazio: 2800 1/min

Número de rotações de ajuste (valor nominal): 9500 1/min

Número máx. de rotações do eixo de depressão (assento da ferramenta de corte): 10400 1/min

FS 38 2-MIX

Cilindrada: 27,2 c.c.
 Diâmetro do cilindro: 34 mm
 Curso do êmbolo: 30 mm
 Potência segundo ISO 8893: 0,65 KW (0,9 CV) com 8500 1/min

Número de rotações da marcha em vazio: 2800 1/min

Número de rotações de ajuste (valor nominal): 10000 1/min

Número máx. de rotações do eixo de depressão (assento da ferramenta de corte): 10400 1/min

Sistema de ignição

Volante magnético manobrado electronicamente

Vela de ignição Bosch WSR 6 F, (desparasitada): NGK BPMR 7 A

Distância dos eléctrodos: 0,5 mm

Sistema de combustível

Carburador de diafragma, insensível à posição, com bomba de combustível integrada

Conteúdo do depósito de combustível: 330 c.c. (0,33 l)

Peso

não abastecido, sem ferramenta de corte nem protecção

FS 38: 4,1 kg

FS 38 2-MIX: 4,2 kg

Valores sonoros e valores de vibração

Os estados operacionais Marcha em vazio e Número máximo nominal de rotações são considerados igualmente para averiguar os valores sonoros e os valores de vibração.

Indicações para cumprir a norma da entidade patronal referente à vibração 2002/44/CE vide no site www.stihl.com/vib

FS 38, FS 38 2-MIX

Nível da pressão sonora L_{peq} segundo ISO 22868

94 dB(A)

Nível da potência sonora L_w segundo ISO 22868

108 dB(A)

Valor de vibração $a_{hv,eq}$ segundo ISO 22867

Cabo da mão à esquerda	Cabo da mão à direita
8,0 m/s ²	8,0 m/s ²

O factor K segundo RL 2006/42/CE é de 2,5 dB(A) para o nível da pressão sonora e o nível da potência sonora; o factor K segundo RL 2006/42/CE é de 2,0 m/s² para o valor de vibração.

REACH

REACH designa um decreto CE para registar, avaliar e autorizar produtos químicos.

Informações para cumprir o decreto REACH (CE) No. 1907/2006 vide no site www.stihl.com/reach

Indicações de reparação

Os utilizadores deste aparelho devem unicamente efectuar os trabalhos de manutenção e de conservação descritos nestas Instruções de serviço. As demais reparações devem unicamente ser efectuadas pelos revendedores especializados.

A STIHL recomenda mandar efectuar os trabalhos de manutenção e as reparações unicamente pelo revendedor especializado da STIHL. Aos revendedores especializados da STIHL são oferecidas regularmente instruções, e são postas à disposição Informações técnicas.

Durante as reparações, aplicar unicamente as peças de reposição autorizadas pela STIHL para este aparelho, ou as peças tecnicamente similares. Utilizar unicamente as peças de reposição de alta qualidade. Senão pode existir o perigo de acidentes ou de danos no aparelho.

A STIHL recomenda utilizar as peças de reposição originais da STIHL.

As peças de reposição originais da STIHL podem ser reconhecidas pelo número da peça de reposição da STIHL, pelo emblema **STIHL** e eventualmente pelo símbolo para as peças de reposição da STIHL  (o símbolo também pode estar só em pequenas peças).

Eliminação

Observar as prescrições específicas nos diferentes países para a eliminação.

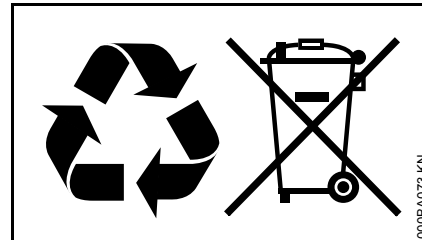

Os produtos da STIHL não devem ser deitados no lixo doméstico. Fazer com que os produtos da STIHL, a bateria, os acessórios e a embalagem sejam reutilizados ecologicamente.

As informações actuais referentes à eliminação podem ser adquiridas no revendedor especializado da STIHL.

Declaração de conformidade CE

ANDREAS STIHL AG & Co. KG
Badstr. 115
D-71336 Waiblingen

Alemanha

Declaramos, sob nossa
responsabilidade que

Construção: Foice a motor
Marca de fábrica: STIHL
Tipo: FS 38
Identificação de série: 4140
Cilindrada: 27,2 cm³

está em conformidade com todas as
disposições aplicáveis das
diretivas 2006/42/CE, 2014/30/UE
e 2000/14/CE, e foi desenvolvida e
fabricada de acordo com as versões
válidas na data de fabrico das seguintes
normas:

EN ISO 11806-1, EN 55012,
EN 61000-6-1

Para averiguar o nível da potência
sonora medido e garantido procedeu-se
segundo a diretiva 2000/14/CE,
anexo V, resultante da aplicação da
norma ISO 10884.

Nível da potência sonora medido

FS 38: 108 dB(A)

Nível da potência sonora garantido

FS 38: 110 dB(A)

Conservação da documentação técnica:

ANDREAS STIHL AG & Co. KG
Produktzulassung

O ano de construção e o número da
máquina estão indicados no aparelho.

Waiblingen, 28.10.2016

ANDREAS STIHL AG & Co. KG
em exercício



Thomas Elsner

Diretor da gestão de produtos e serviços



0458-234-8421-C

spanisch / portugiesisch



www.stihl.com



0458-234-8421-C