

GRUPO ELECTRÓGENO | KIPOR



ESPECIFICACIONES TÉCNICAS

| | |
|---------------------------|--------------|
| POTENCIA MÁX. (KVA) | 18 |
| TENSIÓN (V) | 220/380 |
| FRECUENCIA (Hz) | 50 |
| FACTOR DE POTENCIA | 0.8 |
| INSONORIZACIÓN | Si |
| REGULACIÓN DE TENSIÓN | AVR |
| PANEL DE CONTROL | Digital |
| TIPO DE ARRANQUE | Eléctrico |
| MOTOR DIESEL | 1500RPM |
| POTENCIA (Hp) | 23 |
| CILINDROS | 4 |
| CILINDRADA (cc) | 1048 |
| CAPACIDAD DE ACEITE (Lts) | 4,8 |
| CAPACIDAD DE TANQUE (Lts) | 38 |
| CONSUMO (Lts/h) | 4,75 |
| AUTONOMÍA (Hs) | 8 |
| NIVEL SONORO (dB a 7 mt) | 70 |
| PESO (Kg) | 410 |
| DIMENSIONES | 1540*845*926 |
| BATERÍA Y RUEDAS | Si |

MODELO

KDE19STA3

MARCA

KIPOR

TIPO DE ALIMENTACIÓN

DIESEL

DIESEL

KIPOR®

GRUPO ELECTRÓGENO | 18 KVA

CARACTERÍSTICAS PRINCIPALES



Tablero digital



Carga de combustible



Bornera de conexión



Cerraduras

DIMENSIONES Y PESO

PESO **410**kg

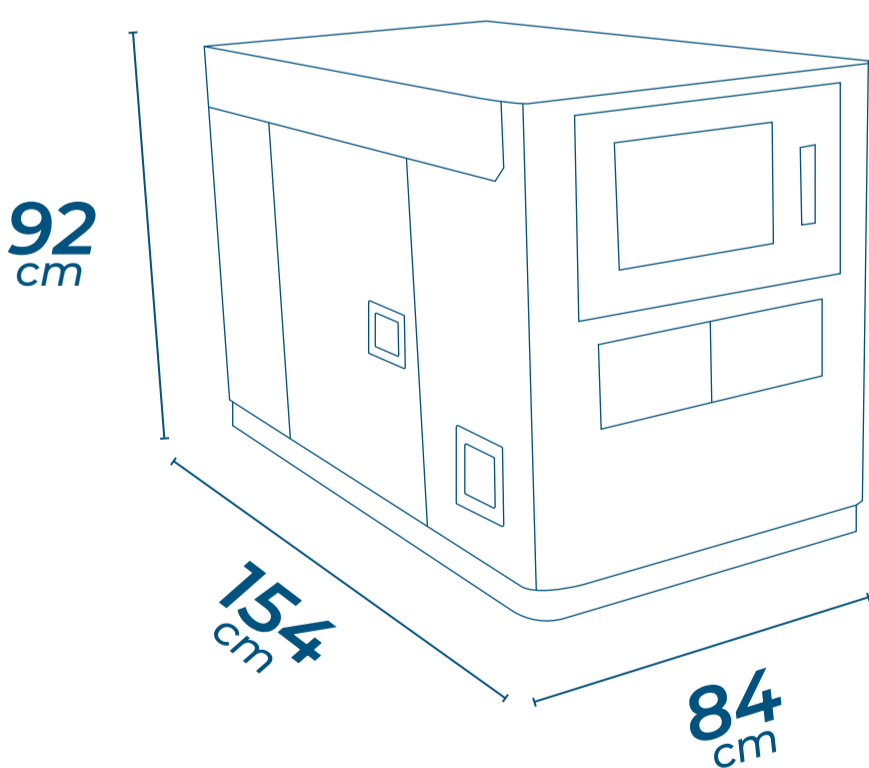

OPCIONALES

TABLERO AUTOMÁTICO

