

# REFRIGERADO POR AGUA - 1500RPM

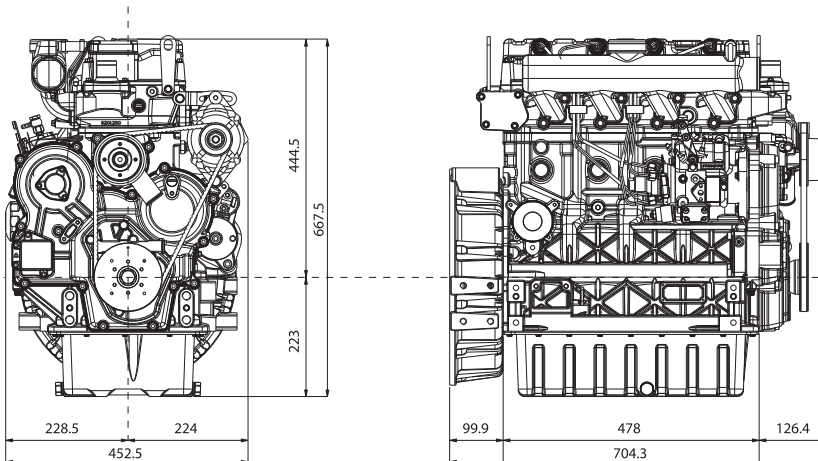

## DATOS

### DIMENSIONES (mm)



## PRESTACIONES

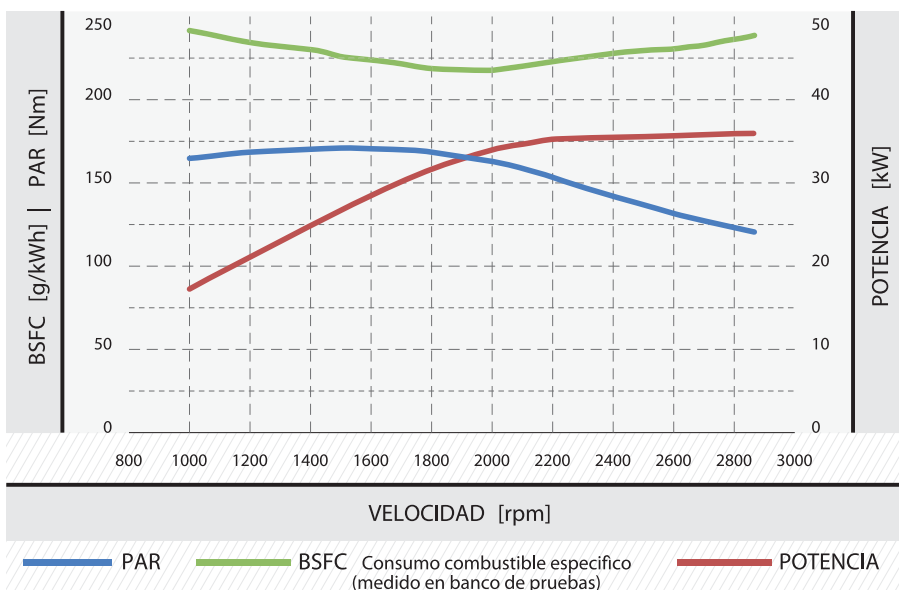

# KDI 2504M

## ESPECIFICACIONES

4 CILINDROS Mecánico

49 HP | 36 kW @ 2800 rpm  
STAGE III A

55 HP | 41 kW @ 2800 rpm  
TIER 2

170 m N @ 1500 rpm

Acople	SAE 3 disco 11 1/2
Cilindrada	2482 cc
Aspiración	Natural
Inyección	Directa
Sistema de Inyección	Bomba Rotativa
Distribución	Engranajes
Capacidad de Aceite (Carter)	4.5 litros
Combustible	DIESEL
Consumo de combustible	< 235 gr/kw hora
Peso en seco	244 kg

Aplicación: Grupos Electrogenos	1500 rpm	3000 rpm
Potencia motor (Prime/Std.By*)	23 / 25.3 Kw	-
Alternador recomendado monofásico	-	-
Alternador recomendado trifásico	30 Kva	-

\* La potencia neta Stand By se permite por una hora por cada seis horas de uso



11-6000-9893

ventas@energen.com.ar